

BeoCenter 6-26

参考书

参考书的目录

本参考书的目录分成几个部分。各个部分的首页是该部分的目录，其中包括详细的说明和页数。黑色文字指当前部分，有关其它部分的一般说明则以灰色文字书写。

主要部分为：

- 便捷的操作
- 调谐和优先选择的设置
- 摆放、插座和连接
- BeoLink 系统
- 索引

菜单概述

本页的插图显示了菜单系统的内容，并且指出在《参考书》中如何查找关于菜单的更多信息。

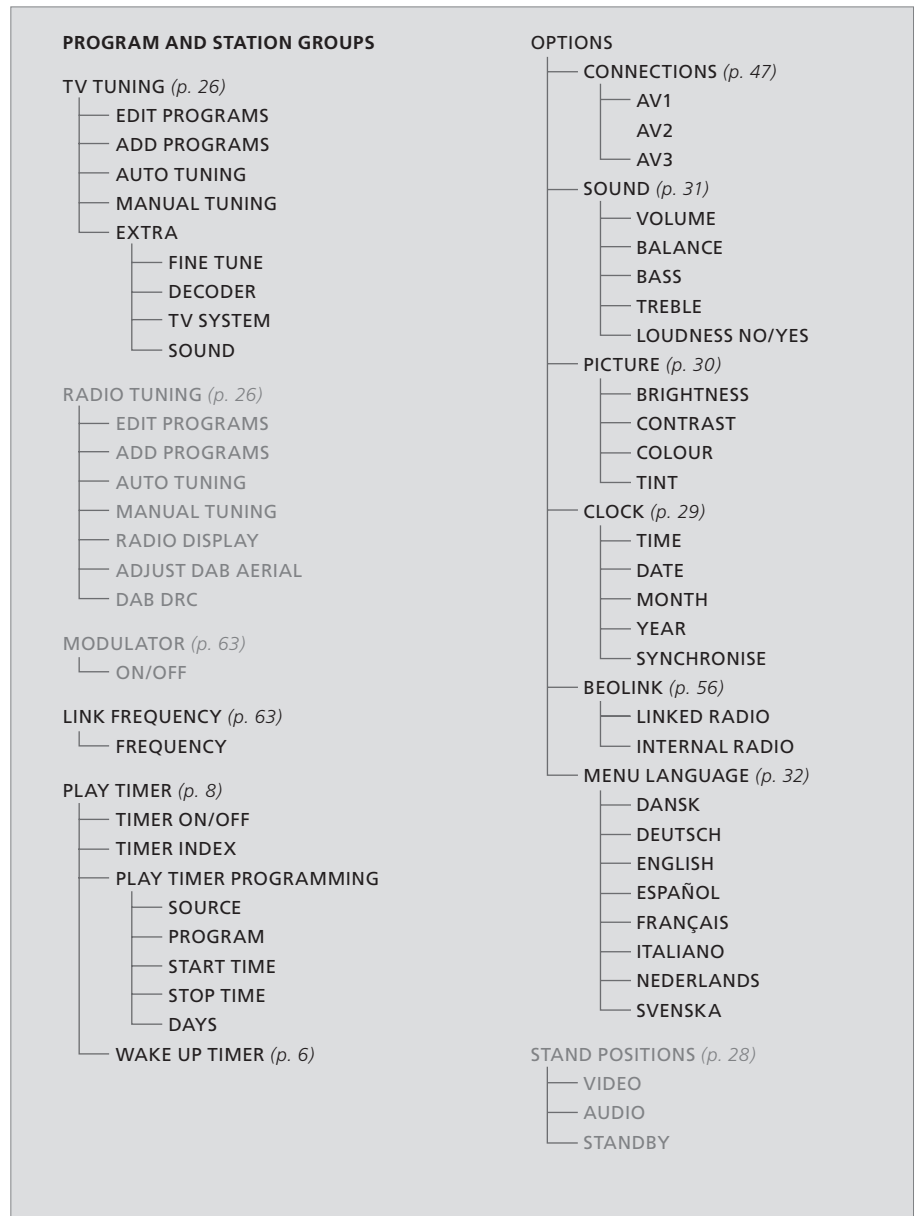

电视机的扩展屏幕菜单系统。菜单项目是否呈现淡 按 Beo4 上的 MENU 访问主菜单。
灰色取决于系统有无提供有关的可选用的选项。

本章为您解释如何在应付日常需要以外使用您的电视机。

本章也为您说明如何操作已经连接的机顶盒以及其它视频设备。

- Wake-up Timer, 6
- 设置电视机自动开关, 8
- 机顶盒操作, 10
- 将电视机作为计算机显示器使用, 12
- 环绕声, 13

调谐和优先选择的设置, 15

说明如何在第一次使用电视机时设置电视机并调谐节目。本章也包含有关设置时间、日期、脚架位置、画面、声音等的信息。

摆放、插座和连接, 35

说明如何处理和摆设您的电视机以及如何放置插座。说明如何将解码器、机顶盒或录像机连接到电视机以及如何注册附加设备。如何连接扬声器以及如何将您的电视机转到环绕声系统, 包括如何选择扬声器组合。

BeoLink 系统, 55

说明如何将音响系统接到您的电视机上以及如何操作整合的音频/视频系统。说明如何连接链接、操作链接系统以及在链接的房间内设置您的电视机。说明如何为您的系统设置 Beo4。

索引, 68

Wake-up Timer (唤醒计时器)

您可以安排电视机于早上唤醒您。

Wake-up Timer (唤醒计时器) 是个仅用一次的计时器, 如同闹钟一样, 一经执行便解除设置。只可在用于设置的电视机上使用。

您一旦设置一次 Wake-up Timer, 电视机会在您要输入新设置时自动告诉您最近一次设置 Wake-up Timer 所定的时间。

Wake-up Timer 当然也可以再次解除。

您如果设置了 Wake-up Timer, 该电视机便不可以作为您日常使用的 Play Timer 或 Standby Timer, 直到 Wake-up Timer 已经执行或解除。

输入 Wake-up Timer

您可以选择 Wake-up Timer 应该使用的信号源和节目的编号以及开始时间。

若要为 Wake-up Timer 输入设置 ...

- > 按 **MENU** 即可调出 TV SETUP 菜单并再按 ▼ 以便突显 PLAY TIMER。
- > 按 **GO** 即可调出 PLAY TIMER 菜单并按 ▼ 以便突显 WAKE UP TIMER。
- > 按 **GO** 即可调出 WAKE UP TIMER 菜单。
- > 按 ▲ 或 ▼ 即可在菜单项目间移动。
- > 使用数字钮输入信息或按 ◀ 或 ▶ 查看您为每个项目所做的选择。
- > 您若填妥所需的信息, 按 **GO** 即可保存您的 Wake-up Timer。
- > 按 **EXIT** 即可退出全部菜单。

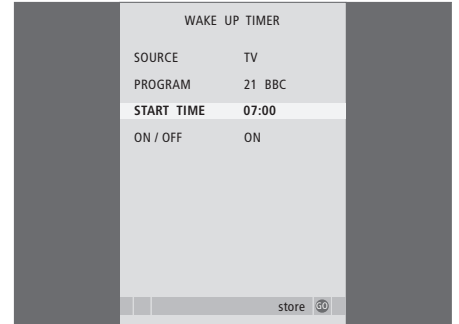

WAKE-UP TIMER **菜单上有什么** ...

SOURCE ... 从系统可用的源为 Wake-up Timer 选择一个源。

PROGRAM (节目编号) ... 选择您需要的节目编号。

START TIME ... 输入您要求系统开始播放的时间。

ON/OFF ... 启动或解除各个所设置的 Wake-up Timer。选择 ON 启动, 选择 OFF 解除。

检查或删除 Wake-up Timer

您可以调出 Wake-up Timer 的设置，检查时间或改设为 OFF 以便解除 Wake-up Timer 的设置。

若要更改或删除 Wake-up Timer 的设置 ...

- > 按 **MENU** 即可调出 TV SETUP 菜单并再按 ▼ 以便突显 PLAY TIMER。
- > 按 **GO** 即可调出 PLAY TIMER 菜单并按 ▼ 以便突显 WAKE UP TIMER。
- > 按 **GO** 即可调出 WAKE UP TIMER 菜单。
- > 按 ▲ 或 ▼ 即可在菜单项目间移动。
- > 使用 ◀ 或 ▶ 更改设置或用数字键输入新的时间。如果您要删除 Wake-up Timer，ON/OFF 设置必需改为 OFF。
- > 完成更改之后，可按 **GO** 加以保存。
- > 按 **EXIT** 即可退出全部菜单。

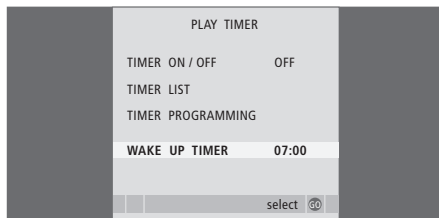

设置电视机自动开关

您可以让电视通过定时播放和定时待机二功能自动开机或关机，例如，在您不想错过某个节目的时候。

输入多达六套 Timer 设置并在屏幕上调出已经输入的 Timer 设置的列表。此列表让您编辑或删除您的 Timer 设置。

如果您的电视机是使用 Master Link 线缆与兼容的 Bang & Olufsen 音响系统整合，这些系统也可以运行定时播放或定时待机功能。

若要确保您的定时设置正确地执行，您必须确定内置时钟的时间正确无误。如果需要获得进一步的资料，请参阅第 29 页的“设置时间和日期”一章。

开始之前 ...

如果您使用 Master Link 线缆将一套 Bang & Olufsen 音频或视频产品接到电视机上，您可以通过 Play Timer 菜单将它包括在定时功能内，您也可以不要包括在内。例如，如果您只需要在电视机上应用定时功能，将电视机的 Play Timer 设为 ON 而音频系统的 Play Timer 则设为 OFF。

若要启动 Play Timer ...

- > 按 **MENU** 即可调出 TV SETUP 菜单并再按 **▼** 以便突显 PLAY TIMER。
- > 按 **GO** 即可调出 PLAY TIMER 菜单，并按 **▼** 或 **▲** 以便突显 TIMER ON/OFF。
- > 按 **GO** 即可调出 TIMER ON/OFF 菜单。
- > 按 **◀** 或 **▶** 显示 ON。
- > 按 **GO** 即可保存设置。

如果需要获得更多关于如何为连接的 Bang & Olufsen 音频或视频产品接通 Play Timer，请参阅各产品的附带《指南》。

定时播放和定时待机

您可以预设您的电视机在每周的同一日的同一时间自动开机或关机。

若要为定时播放或定时待机输入设置 ...

- > 按 **MENU** 即可调出 TV SETUP 菜单，另按 **▼** 以便突显 PLAY TIMER。
- > 按 **GO** 即可调出 PLAY TIMER 菜单，另按 **▼** 以便突显 PLAY TIMER PROGRAMMING。
- > 按 **GO** 即可调出 PLAY TIMER PROGRAMMING 菜单。
- > 按 **▲** 或 **▼** 即可在菜单项目间移动。
- > 使用数字键输入信息或按 **◀** 或 **▶** 查看您为每个项目所做的选择。如果 DAYS 已经突显，按一次 **▶** 即可在日子间移动，按 **▲** 或 **▼** 则可删除您不需要的日子。按 **▶** 即可移到下一个日子，而按 **◀** 则可回到上一个日子。您所需要的周日一经显示，按 **GO** 即可确定选择该日子。
- > 您如果填妥所需的信息，按 **GO** 即可保存您的 Timer 设置。
- > 按 **EXIT** 即可退出全部菜单。

注意！ 如果电视机是设在链接房间内，计时器的设置必须在主房间系统上执行。

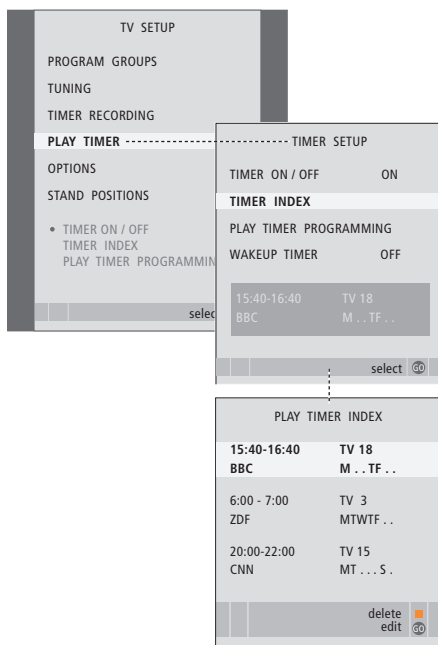

一周各天的缩写

M ... 周一
 T ... 周二
 W ... 周三
 T ... 周四
 F ... 周五
 S ... 周六
 S ... 周日

查看、编辑或删除 Timer

在屏幕上调出已经输入的设置列表。此列表让您编辑或删除您的 Timer 设置。

若要观看、编辑或删除您的 Timer 设置 ...

- > 从 TIMER SETUP 菜单选择 TIMER INDEX 即可调出 Timer 设置列表。列表上的第一个 Timer 设置已经突显。
- > 按 ▲ 或 ▼ 将光标移到您要编辑的 Timer 设置上。
- > 要编辑设置，按 GO 然后按照左侧的说明完成设置。
- > 若要删除所选择的设置，按黄色按钮。
- > 如果您改变主意，按 ◀ 将设置移回列表上。您也可以按 EXIT 退出全部菜单。
- > 再次按黄色按钮即可删除该设置。

TIMER PROGRAMMING 菜单上有什么 ...

SOURCE

从系统可用的源选择一个用于 Timer 功能。如果您要关闭电视机，选择 STANDBY。如果您的电视机连接了其它兼容的视频或音频系统，这些连接的系统也会关闭。

PROGRAM (节目编号) 信号源一旦选好，您即可选择想要的节目编号。

START TIME 和 STOP TIME ... 输入您要求系统开始和/或停止播放的时间。如果您将计时器的来源设置为 STANDBY，您只能输入停止的时间。

DAYS ... 选择您要 Timer 开始执行的周日。所有周日都会显示-从代表星期一的 M 开始。

您只能使用一个存在于您的设置中的信号源，例如 A. MEM。

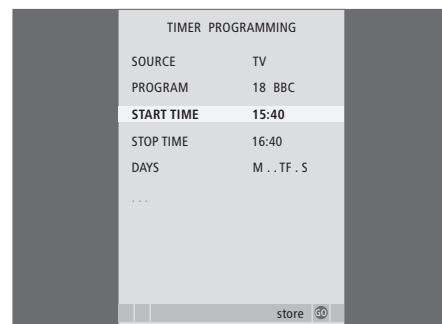

机顶盒操作

内置的 Set-top Box Controller 是您的机顶盒和 Beo4 遥控器之间的翻译器。您若连接机顶盒，您可以使用 Beo4 遥控器访问机顶盒所能提供的节目和功能。

机顶盒开机后，有些功能可以即刻通过 Beo4 使用。附加功能可通过在屏幕上调出 Set-top Box Controller 菜单启用。

Set-top Box Controller 菜单

您的机顶盒遥控器的某些按钮无法立即在 Beo4 上使用。若要知道哪些 Beo4 按钮可启动您的机顶盒的某些服务或功能，在屏幕上调出 Set-top Box Controller 菜单。

按此即可接通机顶盒

DTV

按此即可调出 Set-top Box Controller 菜单

MENU

按对应启用您所需功能的数字按钮，**1 - 9** 或 ...

... 按其中一颜色按钮启动某功能

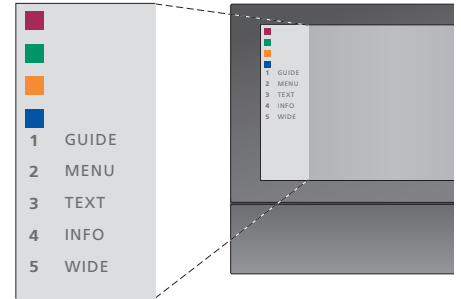

Set-top Box Controller 菜单的范例-菜单左边是 Beo4 按钮，右边则是机顶盒按钮。

注意! 如果您的电视机配置了可选项 DVB 模块，您可以使用 Beo4 显示屏中的 V.AUX 提示启动所连接的机顶盒。如果您没有安装 DVB 模块，您可以用 DTV 按钮启动机顶盒。

通用 Beo4 操作

如果您知道哪个 Beo4 钮启动您所需的功能，您可以随时启动该功能，无须先调出 Set-top Box Controller 菜单。

在您的机顶盒经启动后 ...

按 GO 后按启动您所需的功能的数字钮 **GO**
1 - 9

按其中一颜色钮启动某功能 

按 GO 后按 ▲ 或 ▼ 直接上下浏览节目 **GO**
▲
▼

按住 GO 调出节目指南或屏幕上的“Now/Next”横幅，视所用的机顶盒而定 **GO**

使用机顶盒自备菜单

您一旦启动机顶盒的自备菜单，您即可通过 Beo4 操作该自备菜单，例如节目指南。

机顶盒的自用菜单显示后 ...
上下移动光标 ▲
▼

左右移动光标 ◀▶

选择并启动一个功能 **GO**
GO

按 GO 后按 ◀ 或 ▶ 即可在菜单页之间移动或逐一浏览节目列表 **GO**
◀▶

退出菜单或回到上一个菜单* **STOP**

退出菜单、输入或退出各种模式，例如收音机 **EXIT**

使用您的机顶盒的菜单所示的颜色钮 

*若要回到上一个菜单，您可能需要按两次 EXIT 而不是按 STOP, 视您所用的机顶盒而定。

若您选择机顶盒为信号源，按 MENU 两次即可调出电视机的主菜单。

在链接房间使用机顶盒

若您将机顶盒与主房间的电视机连接，您可以从链接房间内的电视操作机顶盒。但是，Set-top Box Controller 菜单不会在链接房间内的电视机显示屏上出现。

按此即可接通主房间的机顶盒 **DTV**

按 GO 后按启动您所需的功能的数字钮 **GO**
1 - 9

按其中一颜色钮启动某功能 

将电视机作为计算机显示器使用

如果您为电视机连接了计算机，您可以随时如第 41 页所述，拿电视机作为显示器使用。

重要事项！ 如果您希望将计算机和电视机相连并使用电视机作为显示器，请务必先断开电视机、计算机和所有与计算机相连的设备的电源，然后才能将计算机和电视机相连。

如果需要使用计算机，您必须为它接通备有接地墙上电插座，并完全依照计算机的安装指示进行。

在屏幕上调出计算机的影像

若要在电视屏幕上看到计算机的画面，您必须使用 Beo4 将它调出。

若要调出计算机画面 ...
重复按此，直到 PC 在 Beo4 显示屏上出现

按此即可调出画面

LIST

PC

现在您可以如常操作您的计算机。 GO

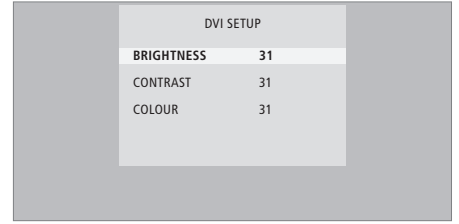

您的计算机画面出现于屏幕上后，您必须调出 DVI setup 菜单以便调整亮度、对比度以及颜色。

画面的调整 ...

- > 按 MENU 即可调出 DVI SETUP 菜单。
- > 按 ▲ 或 ▼ 即可在菜单项目间移动。
- > 按 ◀ 或 ▶ 即可调整设置。
- > 按 GO 即可保存您的设置并退出菜单。

您在此菜单上完成的设置仅可用于 PC 的设置上。

如果您的电视机配置了可选用的环绕声模块，您可以添加四个 Bang & Olufsen 扬声器和一个 BeoLab 2 超重低音扬声器将您的电视机扩展到环绕声系统*。

当您接通其中一个信号源时，可切入或切断环绕声系统中的扬声器，根据哪一种声音适合您正在使用的信号源而定。

选择适合影片声音的扬声器

您可以根据您正在使用的信号源选择合适的扬声器组合，但前提是您的系统有各种声音模式。

重复按此即可显示 Beo4 上的 SPEAKER	LIST SPEAKER
按您想要的扬声器组合的编号。选定的扬声器自动切入	1 - 5
按此即可调整前后扬声器之间的平衡	▲ ▼
按此即可调整左右扬声器之间的平衡	◀ ▶
按此以便从 Beo4 显示屏删除 SPEAKER 并返回您正在使用的信号源	EXIT

如果您只向电视机添加了两个前置扬声器，则您只能选择扬声器 1-3。

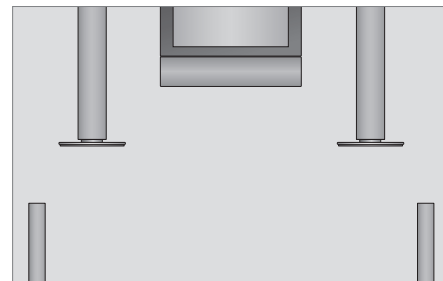

扬声器分组合

- 扬声器 1 ... 限于中置扬声器的声音。
- 扬声器 2 ... 两个前置扬声器的立体声。BeoLab 2 超重低音扬声器启动了。
- 扬声器 3 ... 前置扬声器和 BeoLab 2 超重低音扬声器都启用。
- 扬声器 4 ... 前置和后置扬声器中增强的立体声。BeoLab 2 超重低音扬声器启动了。
- 扬声器 5 ... 包括 BeoLab 2 超重低音扬声器在内的所有扬声器播放的环绕声。适合以环绕声编码的节目。

只有您的电视机配置了可选用的环绕声模块时，才能使用扬声器 4 和 5。

*注意！ 欲知如何连接扬声器和电视机，请参见第 48 页的“扬声器设置 - 环绕声”一章。

说明如何完成第一次设置以及自动调谐可接收的节目。此外，本章也为您解释如何编辑已调谐的节目以及调整其它可用的设置，例如时间、日期、画面和声音。

如果需要获得有关如何摆放您的电视并连接附加的视频设备的信息，请参阅第 35 页的“摆放、插座和连接”一章。

先进的操作, 5

进一步为您解释如何在日常使用以外享用您的电视机，例如怎样操作下列各种功能：定时播放以及定时待机功能、连接的机顶盒等。如何操作环绕声系统。

调谐和优先选择的设置, 15

- 第一次设置您的电视机, 16
- 编辑已调谐的节目, 20
- 重新调谐或添加节目, 26
- 设置电视转向的位置, 28
- 设置时间和日期, 29
- 调整画面和声音设置, 30
- 选择菜单语言, 32
- 选择收音机显示屏, 33

摆放、插座和连接, 35

说明如何处理和摆设您的电视机以及如何放置插座。说明如何将解码器、机顶盒或录像机连接到电视机以及如何注册附加设备。如何连接扬声器以及如何将您的电视机转到环绕声系统，包括如何选择扬声器组合。

BeoLink 系统, 55

说明如何将音响系统接到您的电视机上以及如何操作整合的音频/视频系统。说明如何连接链接、操作链接系统以及在链接的房间内设置您的电视机。说明如何为您的系统设置 Beo4。

索引, 68

第一次设置您的电视机

这里所讲述的设置步骤仅在电视机已经接通电源并首次开机的情况下方可使用。

您必须选择菜单语言、注册任何连接上的附加设备、选择收音机显示屏、以及为选择配备的电动脚架确定中央位置并开始自动调谐电视和广播电台节目。

选择菜单语言

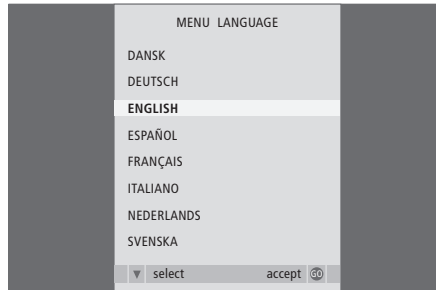

您第一次开电视机时，您必须选择您要用于显示全部菜单的语言。

菜单语言设置屏出现。如果您日后需要更改菜单语言，您可以在 TV SETUP 菜单的 OPTIONS 中找到这项设置。

- > 按 TV 即可接通电视。语言菜单出现。
- > 若有必要，按 ▲ 或 ▼ 即可浏览显示的语言列表上的选择。
- > 按 GO 即可保存您的选择。

在自动调谐之前注册附加的设备

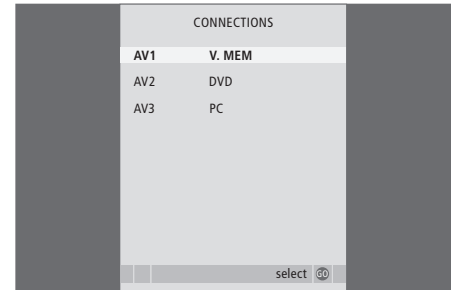

电视机会自动检测到某些附加设备。您可以检查并确定对相关设备的注册。

CONNECTIONS 菜单出现时 ...

- > 按 ▲ 或 ▼ 即可逐一浏览各组插座：AV1、AV2 和 AV3。
- > 按 GO 以便将已连接的产品注册到突出显示的插座组。
- > 按 ▲ 或 ▼ 在该组内各插座之间移动。
- > 按 ◀ 或 ▶ 即可将已连接的设备注册到突出显示的插座。
- > 按 GO 即可选择另一插座组。
- > 设置完毕后，可按绿色按钮保存设置。

注意！只有您的电视机配置了可选用的 FM 模块或 FM/DAB 模块时，才能使用所述的 FM 和 DAB 电台功能。

选择收音机显示屏

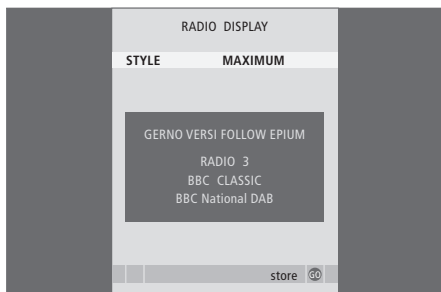

开始调谐节目之前，系统会提示您确定在选择收音机为源之后，要求电视机屏幕使用的显示屏类型。

DISPLAY SETUP 菜单出现后 ...

- > 按 ◀ 或 ▶ 在可用的设置之间切换。菜单上的选定显示屏类型会随着您的设置的更改而变动。
- > 按 GO 即可保存您的选择。

保存全部的节目和设置

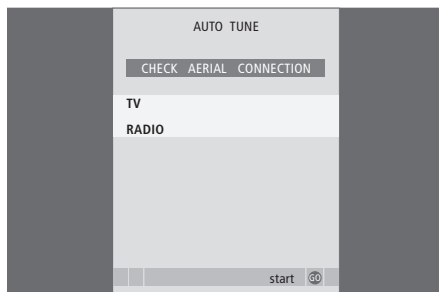

在您作出选择之后，屏幕上会自动显示节目调谐菜单。

自动调谐菜单出现之后，屏幕上会出现 CHECK AERIAL CONNECTION 的提示，提醒您查看您电视机和收音机天线是否连接妥当。

- > 按 GO 即可开始自动调谐。电视机将调谐全部可接收的节目。

编辑已调谐的节目

如果您的电视机配置了电动脚架或电动转盘，STAND ADJUSTMENT 菜单会出现在屏幕上。中央位置一经确定后，选择您最喜欢的电视机开机后的位置以及待机时的位置。

STAND ADJUSTMENT 菜单出现时 ...

- > 按 **GO** 即可开始调整脚架。
- > 如果调整受到干扰，屏幕上会出现“ADJUSTMENT FAILED”字样。移开阻碍电视机转动的障碍物，并按 **GO** 再次开始调整。
- > 调整完毕之后，屏幕上会出现“ADJUSTMENT OK”字样，紧接着是显示 STAND POSITIONS 菜单。
- > 若要浏览各脚架位置：VIDEO、AUDIO 和 STANDBY，按 **▲** 和 **▼** 并按 **GO** 进入菜单。
- > 若要转动电视机，按 **◀** 或 **▶**。
- > 按绿色钮即可保存各位置。

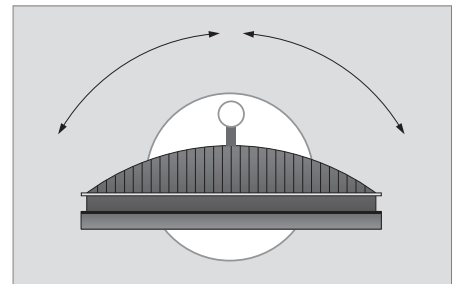
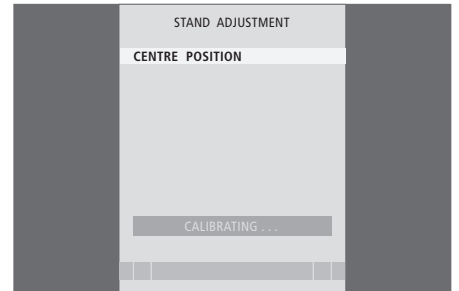

确保有足够的空间让电视机左右转动。

若需要更多关于脚架位置的信息，请参阅第 28 页的“设置电视转向的位置”一章。

您最多只能保存 99 个电台节目，如果自动调谐全部电台节目功能找到的节目超过 99 个，EDIT RADIO PROGRAMS 菜单会在调谐完毕后自动出现。接着，您需要将您需要的节目分别移到列表上的位置 1 到 99。

您可以随时通过 EDIT RADIO PROGRAMS 或 EDIT TV PROGRAMS 菜单重新排列已调谐好的电台和电视节目在列表上的排列次序。这两个菜单也允许您命名和删除电台和电视节目。

如果已调谐的节目需要额外的编辑，例如细调，您应该使用 MANUAL TUNING 菜单。

移动已调谐的电台节目

如果自动调谐功能找到的节目多于 99 个，则会自动出现 EDIT RADIO PROGRAMS 菜单。

- > 按 **▶▶** 开始编辑您的电台节目。
- > 按 **▼** 或 **▲** 即可选择您要移动的节目。
- > 按 **▶▶** 即可将节目从列表移出。
- > 按 **▼** 或 **▲** 即可将节目移到所选择的新编号。
- > 按 **◀◀** 则可将节目移回列表或与占有该节目编号的节目对换位置。
- > 现在您可以将您与它对换位置的节目移到一个空节目编号的位置或找另一个节目对换位置，若是后一项选择，请重复上述步骤。如果您想要删除节目，只需在节目移出列表时按黄色按钮。
- > 在您完成节目移动的步骤之后，按 **STOP** 即可逐步退出各菜单或选择按 **EXIT** 同时退出全部菜单。

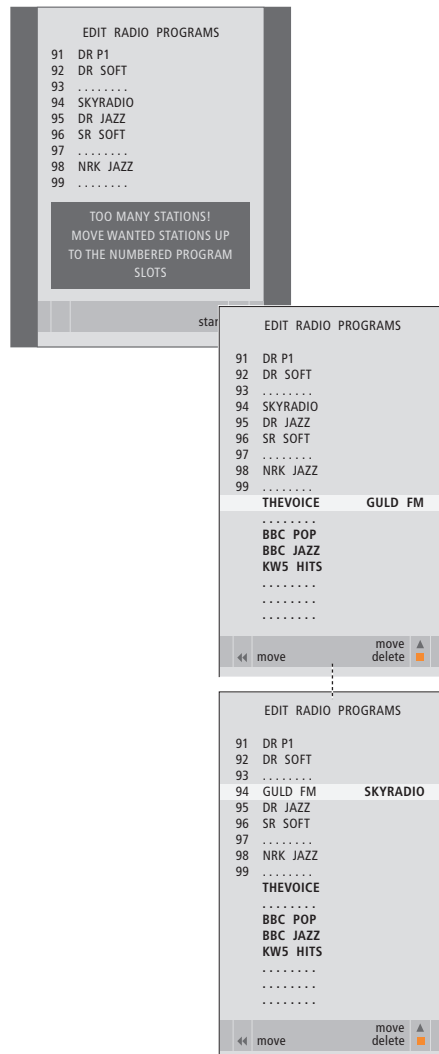

请注意，所有未编号节目区的节目将在您退出菜单时完全删除。

注意！只有您的电视机配置了可选用的 FM 或 FM/DAB 模块时，才能使用所述的 FM 和 DAB 电台功能。

移动或删除已调谐的节目

无论何时，您都可以删除不想要的任何已调谐的电视或电台节目。

移动节目 ...

- > 按 TV 开电视机，或 RADIO 开收音机。
- > 按 MENU 即可调出 SETUP 菜单，另按 ▼ 则可突显 TUNING。
- > 按 GO 即可调出 TUNING 菜单。EDIT PROGRAMS 已经突显。
- > 按 GO 即可调出 EDIT PROGRAMS 菜单。
- > 按 ▼ 或 ▲ 即可选择您要移动的节目。
- > 按一下 ►► 即可移动节目。节目现已移出列表。
- > 按 ▼ 或 ▲ 即可将节目移到所选择的新编号。
- > 按 ◀◀ 则可将节目移回列表或与占有该节目编号的节目对换位置。
- > 现在您可以将您与它对换位置的节目移到一个空节目编号的位置或找另一个节目对换位置，若是后一项选择，请重复上述步骤。
- > 在您完成节目移动的步骤之后，按 STOP 即可逐步退出各菜单或选择按 EXIT 同时退出全部菜单。

删除节目 ...

- > 按 TV 开电视机，或 RADIO 开收音机。
- > 按 MENU 即可调出 SETUP 菜单，另按 ▼ 则可突显 TUNING。
- > 按 GO 即可调出 TUNING 菜单。EDIT PROGRAMS 已经突显。
- > 按 GO 即可调出 EDIT PROGRAMS 菜单。
- > 按 ▼ 或 ▲ 即可移到您要删除的节目上。
- > 按 ►► 即可将节目从列表移出。
- > 按黄色钮即可删除节目，之后，节目将以红色显示。
- > 再按黄色钮即可彻底删除节目，或按两下 ◀◀ 将节目移回列表内。
- > 在您删除了有关节目之后，按 EXIT 即可退出全部菜单。

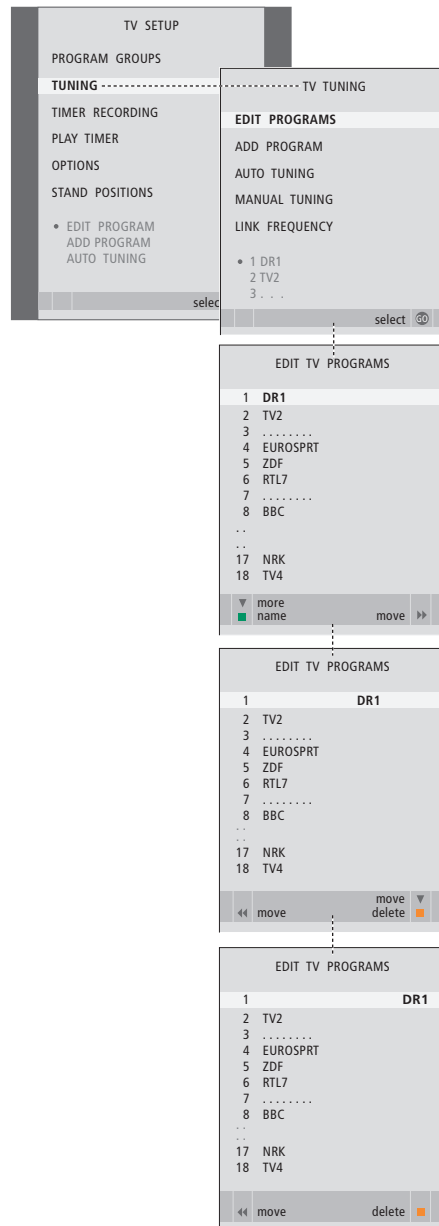

为已调谐的节目命名

EDIT PROGRAMS 菜单也允许您为全部电视命名。

为节目命名 ...

- > 按 **TV** 开电视机，或 **RADIO** 开收音机。
- > 按 **MENU** 即可调出 **SETUP** 菜单，另按 **▼** 则可突显 **TUNING**。
- > 按 **GO** 即可调出 **TUNING** 菜单。EDIT PROGRAMS 已经突显。
- > 按 **GO** 即可调出 **EDIT PROGRAMS** 菜单。
- > 按 **▼** 或 **▲** 即可选择您要命名的节目。
- > 按绿色钮以便为节目命名。用于命名的菜单启动了。
- > 按 **▼** 或 **▲** 即可寻找名称所需的字符。
- > 按 **▶▶** 即可移到下一个字符。随着您逐个字符的添加，电视机每加一个字符便为您提议一个名称。但是，您仍然可以使用 **▲** 和 **▼** 或 **◀◀** 和 **▶▶** 来输入或编辑您所选名称的全部字符。
- > 按 **GO** 即可保存名称。
- > 如果需要，重复上述步骤即可为其它节目编号。
- > 在您为相关的节目命名之后，按 **GO** 即可接受您所编辑的列表或按 **EXIT** 则可退出全部菜单。

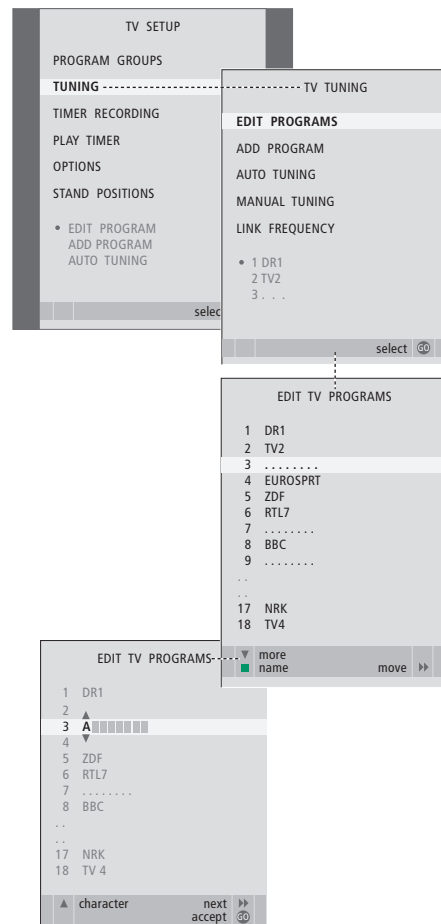

调整已调谐的电视节目 – 手动调谐

您可以自定节目编号存储电视节目。细调节目的接收质量、指出编码节目的存在、为个别的节目选择适当的声音类型。

- > 按 **TV** 即可接通电视。
- > 按 **MENU** 即可调出 TV SETUP 菜单，另按 **▼** 则可突显 TUNING。
- > 按 **GO** 即可调出 TV TUNING 菜单，另按 **▼** 以便突显 MANUAL TUNING。
- > 按 **GO** 即可调出 TV MANUAL TUNING 菜单。
- > 按 **▼** 或 **▲** 即可在菜单项目间移动。
- > 按 **◀** 或 **▶** 即可查看您对各选项所定的选择。
- > 如果您选择 NAME，按绿色钮即可开始命名程序。使用 **▼** 或 **▲** 和 **▶** 输入您所选名称的字符。
- > 要调出附加的 TV MANUAL TUNING 菜单，移到 EXTRA 并按 **GO**。现在按需细调或选择声音类型。
- > 完成编辑之后，按 **GO** 即可接受设置。
- > 按 **GO** 即可保存已调整的节目。
- > 按 **EXIT** 即可退出全部菜单。

如果 SYSTEM 项目出现在菜单上，您必须在开始调谐之前确定屏幕上的广播系统是正确的：

- B/G ... 适用于 PAL/SECAM BG
- I ... 适用于 PAL I
- L ... 适用于 SECAM L
- M ... 适用于 NTSC M
- D/K ... 适用于 PAL/SECAM D/K

如果节目以两种语言播出，而您希望有两种语言，您可以保存节目两次，一种语言一次。

即使您保存某种声音/语言，您可以在观看电视节目时随意从多种类型的声音/语言作出选择。欲知详情，请参阅《指南》第 8 页的“调整声音和画面”一章。

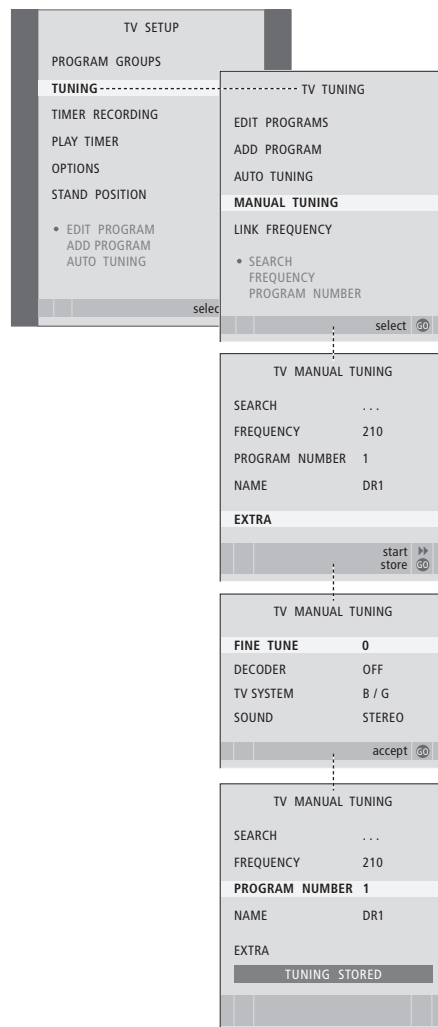

调整已调谐的 FM 或 DAB 节目—手动调谐

如果您的电视机配置了可选用的 FM 或 FM/DAB 模块，您可以接收 FM 和 DAB 电台节目。这两种节目在第一次设置时并可调谐。

- > 按 **RADIO** 开收音机。
- > 按 **MENU** 即可调出 **SETUP** 菜单，另按 **▼** 则可突显 **TUNING**。
- > 按 **GO** 即可调出 **RADIO TUNING** 菜单，另按 **▼** 以便突显 **MANUAL TUNING**。
- > 按 **GO** 即可调出 **RADIO MANUAL TUNING** 菜单。
- > 按 **▼** 或 **▲** 即可在菜单项目间移动。
- > 按 **◀** 或 **▶** 即可查看您对各选项所定的选择。
- > 菜单随着您选择 **FM** 或 **DAB** 而更换。
- > 如果您选择 **NAME**，按绿色钮即可开始命名程序。使用 **▼** 或 **▲** 和 **▶** 输入您所选名称的字符。
- > 完成编辑之后，按 **GO** 即可接受设置。
- > 按 **GO** 即可保存已调整的节目。
- > 按 **EXIT** 即可退出全部菜单。

FM RADIO TUNING 菜单上有什么 ...

FM/DAB ... 选择 **FM** 或 **DAB**。
SEARCH ... 开始上下搜索频率波段。
FREQUENCY ... 选择可以使用的频率。
PROGRAM NUMBER ... 保存或更改节目编号。
 您总共可以保存 99 个电台节目。
NAME ... 访问命名功能并为所选的节目命名。
FINE TUNE ... 细调节目或已调谐的节目的频率。
 可以细调的频率范围是 -4 至 +4。
SOUND ... 选择立体或单声道。如果立体声的接收受到噪音干扰，接收器会自动切换到单声道。

DAB RADIO TUNING 菜单上有什么 ...

FM/DAB ... 选择 **FM** 或 **DAB**。
SEARCH ... 开始上下搜索频率波段。
CHANNEL ... 选择可以使用的频道。
 使用数字钮输入频道编号，另用左右箭头钮更改字母。**(ENSEMBLE)** ... 此域只能告诉您找到什么“ensemble”，不允许选择。
PROGRAM ... 选择“ensemble”内的节目。
PROGRAM NUMBER ... 保存或更改节目编号。
 您总共可以保存 99 个电台节目。
NAME ... 访问命名功能并为所选的节目命名。

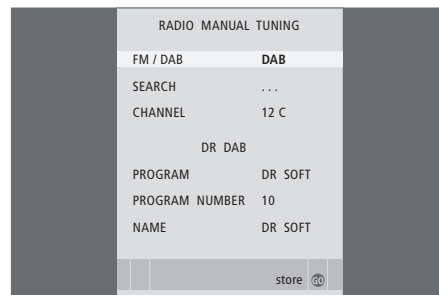
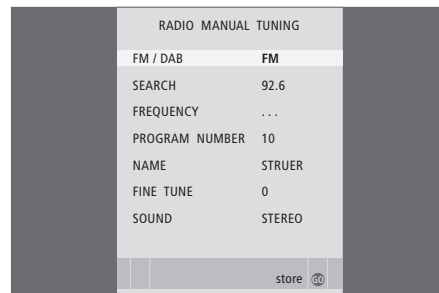

ADJUST DAB AERIAL 菜单上有什么 …

找到某“ensemble”之后，此菜单可用于优化信号接收。

菜单上方的栏为您提供接收质量的信息。

如果找不到任何“ensemble”，您可以使用数字按钮输入频道编号，另用左右箭头按钮选择字母，然后移动 DAB 天线，直到菜单上出现“ensemble”字样。

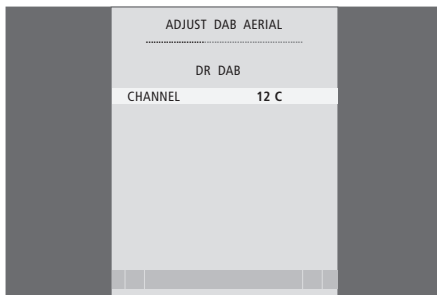

“ADJUST DAB AERIAL”菜单为您的天线找到最佳的位置。

将 DAB 天线转到尽可能填满栏的位置。

DYNAMIC RANGE CONTROL 菜单上有什么 …

对于某些 DAB 节目，您可以使用 DRC（动态范围控制）功能调整音频信号压缩。压缩可以补偿周围的噪音源。

共有十二种可用的设置，并由三个值引导：

OFF（不压缩）

MIDDLE（DAB 供应商的建议）

MAX（最大压缩，DAB 供应商建议的两倍）

DAB DRC 菜单设置对没有采用 DRC 广播的节目没有任何影响。

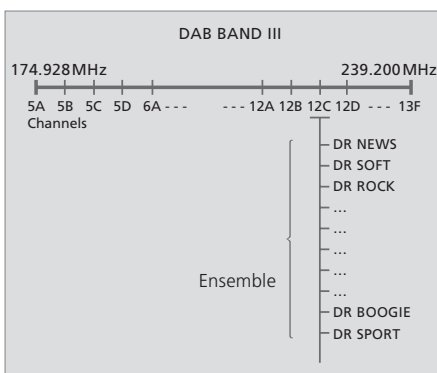
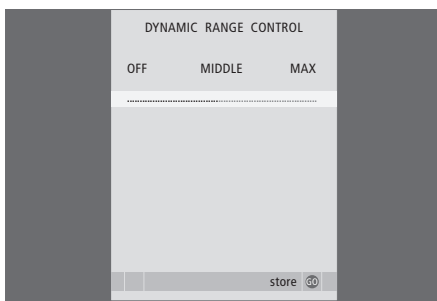

数字音频广播（DAB）供应商广播节目的分组技术名称是“ensemble”。每个频道含有一个 ensemble，每个 ensemble 一般含有 5-10 个节目。某些 DAB 供应商称 ensemble 为“multiplex”（多路复用）或称服务为“service”（服务）。

您可以让电视为您查找电视和电台节目。

预设达 99 个不同的电视和电台节目，各有其自用节目编号和名称。

您可以接收新节目或重新调谐过去删除的频道。

如果通过 ADD PROGRAM 菜单调谐节目，以前已经调谐好的节目不会改变。这将让您保持各自的节目名称，在电视或广播电台列表中的顺序以及为这些节目保存的任何特殊设置，例如解码器和广播系统的设置。

通过自动调谐重新调谐

您可以通过自动调谐全部节目来重新调谐全部电视和电台节目。

- > 按 TV 开电视机，或 RADIO 开收音机。
- > 按 MENU 即可调出 SETUP 菜单，另按 ▼ 则可突显 TUNING。
- > 按 GO 即可调出 TUNING 菜单，另按 ▼ 以突显 AUTO TUNING。
- > 按 GO 即可调出 AUTO TUNING 菜单。
- > 按 ►► 即可开始自动调谐。
- > 自动调谐一经完成，EDIT PROGRAMS 菜单会出现。您可以重新安排节目排序、删除节目或重新命名。

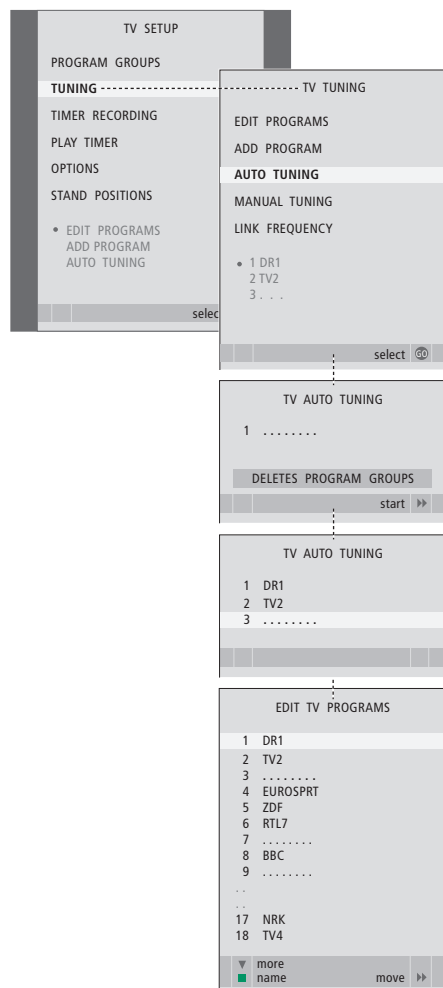

请注意：如果您重新调谐全部电视和广播电台节目，全部现存的电视节目组以及电视节目设置会完全消失！

添加新节目

您可以添加新节目或更新有变动的已调谐节目，例如，广播公司将节目移到一个新频率上。

- > 按 **TV** 开电视机，或 **RADIO** 开收音机。
- > 按 **MENU** 即可调出 **SETUP** 菜单，另按 **▼** 则可突显 **TUNING**。
- > 按 **GO** 即可调出 **TUNING** 菜单，另按 **▼** 以便突显 **ADD PROGRAM**。
- > 按 **GO** 即可调出 **ADD PROGRAM** 菜单。
- > 按 **▶▶** 即可开始。新节目会在找到后自动添加。
- > 调谐完毕并且添加新节目之后，**EDIT PROGRAMS** 菜单会出现。您可以重新安排节目排序、删除节目或重新命名。光标会突显刚加入列表的前几个新节目。

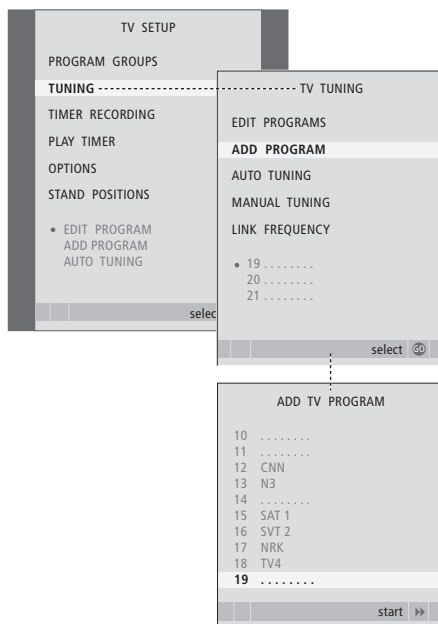

设置电视转向的位置

如果您的电视机配置了可选用的电动脚架，您可以使用 Beo4 遥控器转动电视。

此外，您也可以设置电视于开机时自动转向您喜欢的观看位置、于切换到收音机时转向另一个位置以及在关机之后的待机状态位置。

您可以用手转动电视机。

为开机状态选择一个位置，另又为开收音机和关机各选一个位置。

- > 按 TV 即可接通电视。
- > 按 MENU 即可调出 TV SETUP 菜单，另按 ▼ 则可突显 STAND POSITIONS。
- > 按 GO 即可调出 STAND POSITIONS 菜单。
- > 按 GO 即可确定 VIDEO 位置。
- > 按 ◀ 或 ▶ 即可使电视机转向您所选择的观赏位置。
- > 按 GO 即可保存位置。

若要保存收音机进入待机状态后的脚架位置 ...

- > 按 ▼ 即可移到 AUDIO。
- > 按 GO 即可确定 AUDIO 位置。
- > 按 ◀ 或 ▶ 即可使电视机转向您所选择的观赏位置。
- > 按 GO 即可保存位置。

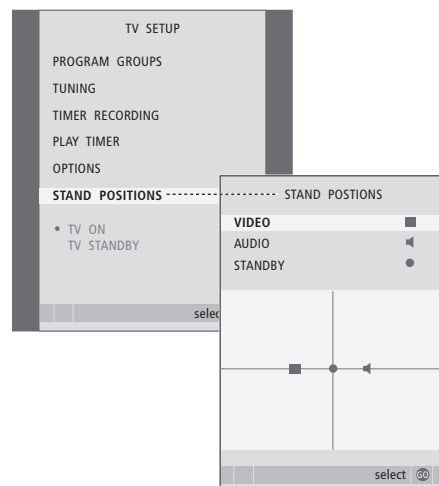

若要保存电视机关闭并进入待机状态后的脚架位置 ...

- > 按 ▼ 即可移到 STANDBY。
- > 按 GO 即可确定 STANDBY 位置。
- > 按 ◀ 或 ▶ 即可使电视机转向您所选择的观赏位置。
- > 按 GO 即可保存位置。
- > 按 EXIT 即可退出菜单。

注意！ 要取得有关第一次设置电动脚架的信息，请参阅第 16 页的“第一次设置您的电视机”一章。

若您预设您的电视机在指定时间接通或关闭，或者您预设连接的录像机定时录下一个节目，时钟会确保这些功能准时接通和关闭。

设置时钟最简单的方法是通过 CLOCK 菜单使它跟已调谐电视节目的文字电视广播服务同步。如果您选择使时钟同步，必须通过当前观看的电视节目所提供的文字电视广播服务。如果没有文字电视广播服务可用，您不可以手动设置时钟。

若要在显示屏上调出时钟，重复按 LIST 显示 Beo4 上的 CLOCK*，然后按 GO。若要再删除时钟，重复上述步骤。

在您使时钟和已调谐节目同步之前，确定您所观看的节目可提供文字电视广播服务。

- > 按 TV 即可接通电视。
- > 按 MENU 即可调出 TV SETUP 菜单，另按 ▼ 则可突显 OPTIONS。
- > 按 GO 即可调出 OPTIONS 菜单并按 ▼ 以突显 CLOCK。
- > 按 GO 即可调出 CLOCK 菜单。
- > 按 ◀ 或 ▶ 即可查看您对各选项所定的选择。
- > 按 ▲ 或 ▼ 即可在菜单项目间移动。如果 SYNCHRONISE 设置为 NO，只需要手动输入时间。
- > 按 GO 即可保存时钟和日历选择，或 ...
- > ... 按 EXIT 即可退出全部菜单且不保存。

从夏季过渡到冬季的时候，如果没有更新时钟，您只需要选择原与时钟同步的节目，时钟便会自动更新。

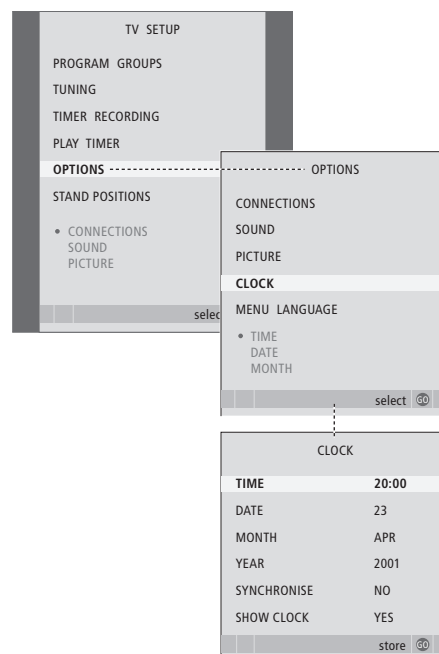

月份的缩写

Jan ... 一月	Jul ... 七月
Feb ... 二月	Aug ... 八月
Mar ... 三月	Sep ... 九月
Apr ... 四月	Oct ... 十月
May ... 五月	Nov ... 十一月
Jun ... 六月	Dec ... 十二月

*注意！为在 Beo4 上显示 CLOCK，您必须事先将它添加到 Beo4 功能列表上。如果需要进一步了解此功能，请参阅第 66 页的“设置 Beo4”一章。

画面和声音的出厂设置是中立的数值，适合一般的收看和收听情况。然而，如果您喜欢，您可以按照您个人喜好加以调整。

调整画面鲜明度、颜色或对比。声音设置包括音量、低音、高音。

暂时保存您的画面和声音设置—直到您的电视机关闭位置或改为永久性的保存。

欲知如何更改画面格式，请参阅《指南》第 9 页。

更改鲜明度、颜色或对比度

通过 PICTURE 菜单调整画面设置。关机后，临时的设置立即取消。

- > 按 TV 即可接通电视。
- > 按 MENU 即可调出 TV SETUP 菜单，另按 ▼ 则可突显 OPTIONS。
- > 按 GO 即可调出 OPTIONS 菜单并按 ▼ 以便突显 PICTURE。
- > 按 GO 即可调出 PICTURE 菜单。
- > 按 ▲ 或 ▼ 即可在菜单项目间移动。
- > 按 ◀ 或 ▶ 即可调整值。
- > 按 EXIT 即可保存您的设置直到您关闭电视机位置，或 ...
- > ... 按 GO 即可永久保存您的设置。

若要暂时删除屏幕上的画面，重复按 LIST 直到在 Beo4 上显示 P. MUTE 然后按 GO。若要还原画面，按任何信号源按钮，例如 TV。

PICTURE 菜单上有什么 ...

BRIGHTNESS ... 调整画面亮度。

COLOUR ... 调整画面的颜色强度。

对于使用 NTSC 信号的视频信号源还有第四个可以调整的选项— Tint（颜色深浅读或细微差别）。

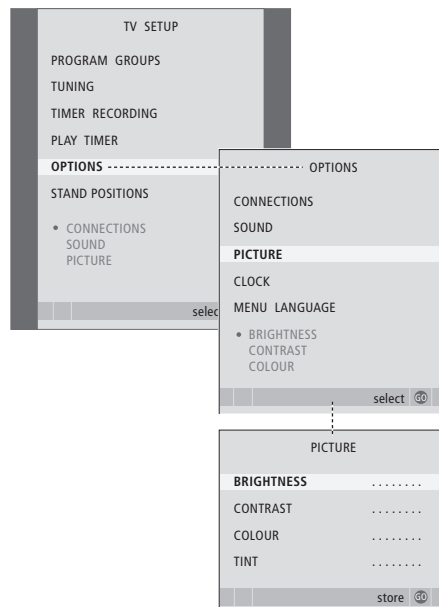

更改音量、低音、高音

通过 SOUND SETUP 菜单调整声音设置。关机后，临时的设置立即取消。

- > 按 TV 即可接通电视。
- > 按 MENU 即可调出 TV SETUP 菜单，另按 ▼ 则可突显 OPTIONS。
- > 按 GO 即可调出 OPTIONS 菜单并按 ▼ 以便突显 SOUND。
- > 按 GO 即可调出 SOUND 菜单。
- > 按 ▲ 或 ▼ 即可在菜单项目间移动。
- > 按 ◀ 或 ▶ 即可调整数值或选择某设置。
- > 按 EXIT 即可保存您的设置直到您关闭电视机位置，或 ...
- > ... 按 GO 即可永久保存您的设置。

如果您要连接扬声器或头戴耳机 ...

SOUND 菜单的内容取决于您所连接的电视机。

SOUND SETUP/SOUND ADJUSTMENT 菜单上有什么 ...

- VOLUME ... 调整电视机在您接通时放音的声量。
- (CENTRE) ... 只在您为电视机连接了扬声器后才可使用。调整内外扬声器之间的平衡。
- (BALANCE) ... 调整音箱之间的平衡。
- BASS ... 调整低音的音量。
- TREBLE ... 调整高音的音量。
- LOUDNESS ... 响度功能用于补偿人耳对高低频率欠缺敏感性的不足。这些频率在低声量的情况下会有所提升，使低声的音乐显得比较有动力。响度可以设置为 ON 或 OFF。

菜单的内容取决于您的扬声器设置。

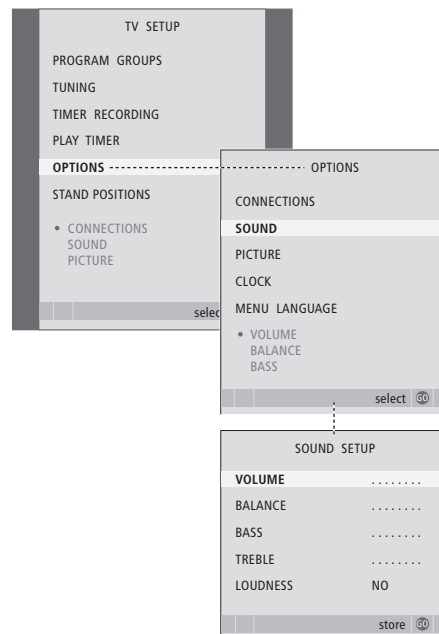

选择菜单语言

第一次设置电视机时所选择的菜单语言可以于日后随时加以更改。

菜单语言选妥之后，全部菜单和显示信息便以所选的语言出现。

您可以通过 TV SETUP 菜单选择屏幕菜单语言。屏幕上文字会随着您在语言之间移动而变更。

- > 按 **TV** 即可接通电视。
- > 按 **MENU** 即可调出 TV SETUP 菜单，另按 **▼** 则可突显 **OPTIONS**。
- > 按 **GO** 即可调出 **OPTIONS** 菜单并按 **▼** 以便突显 **MENU LANGUAGE**。
- > 按 **GO** 即可调出 **MENU LANGUAGE** 菜单。
- > 使用 **▼** 和 **▲** 移到您要选择的语言上。
- > 按 **GO** 即可作出您的选择。
- > 按 **STOP** 即可回到上一个菜单或按 **EXIT** 直接退出菜单。

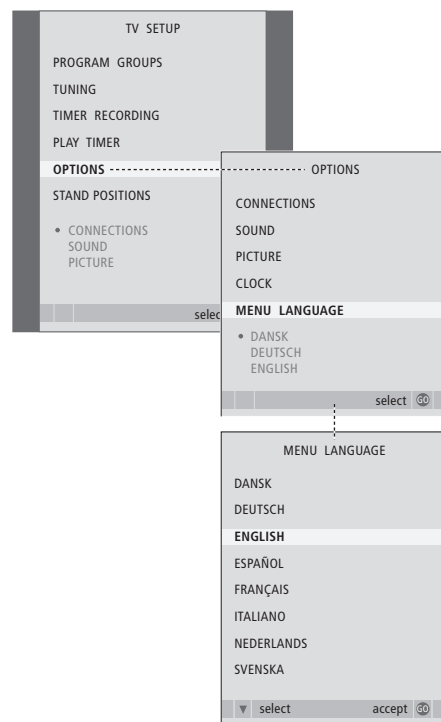

您随时可以更改收音机显示屏选择。您的选择将决定是否在您选择收音机为源后，在屏幕上显示您聆听的节目。

如果您更改 RADIO DISPLAY 菜单内显示收音机屏的格式，菜单上会出现所选格式的样本。

- > 按 **RADIO** 开收音机。
- > 按 **MENU** 即可调出 RADIO SETUP 菜单，另按 **▼** 则可突显 TUNING。
- > 按 **GO** 即可调出 RADIO TUNING 菜单，另按 **▼** 以便突显 RADIO DISPLAY。
- > 按 **GO** 即可调出 RADIO DISPLAY 菜单。
- > 按 **◀** 或 **▶** 即可更改设置。
- > 按 **GO** 即可保存您的选择。
- > 按 **STOP** 即可回到上一个菜单或按 **EXIT** 直接退出菜单。

RADIO DISPLAY 菜单上有什么 ...

- STYLE ... 选择收听收音机时采用的显示设置。选项是：
 - MAXIMUM ... 持续显示广播电台发出的信息以及节目编号、名称、频率或“ensemble”名称等。
 - TIME OUT ... 显示除广播电台发出的信息以外的信息*。
 - MINIMUM ... 只显示电台节目编号和名称。
 - OFF ... 收音机模式下没有显示。

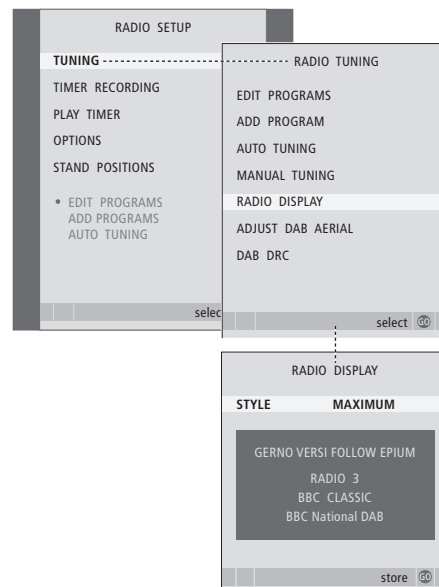

*注意！如果您选择了收音机显示屏格式“TIME OUT”，您可按 **GO** 在屏幕上短时间地调出收音机显示屏。

摆放、插座和连接

本章为您说明如何摆放与连接您的电视机。同时也为您提供有关插座板的概述。

我们建议您依照下列步骤安装您的电视机：

- 拆卸电视机的包装
- 视察电视机的周围环境
- 将电视机安装在所选用的脚架或墙托架上
- 摆放电视机
- 连接线缆、附加设备以及扬声器

此步骤会在接下来几页作较详尽的解释。

先进的操作, 5

进一步为您解释如何在日常使用以外享用您的电视机，例如怎样操作下列各种功能：定时播放以及定时待机功能、连接的机顶盒等。如何操作环绕声系统。

调谐和优先选择的设置, 15

说明如何在第一次使用电视机时设置电视机并调谐节目。本章也包含有关设置时间、日期、脚架位置、画面、声音等的信息。

摆放、插座和连接, 35

- 设置您的电视机, 36
- 相机和头戴耳机的插座, 39
- 插座板, 40
- 连接附加视频设备, 42
- 注册附加视频设备, 46
- 扬声器设置 - 环绕声, 48

BeoLink 系统, 55

说明如何将音响系统接到您的电视机上以及如何操作整合的音频/视频系统。说明如何连接链接、操作链接系统以及在链接的房间内设置您的电视机。说明如何为您的系统设置 Beo4。

索引, 68

设置您的电视机

如果需要获得关于如何捆绑和铺设从电视背面延伸出来的线缆的信息，请参阅第 38 页。

如果需要获得更多关于插座板的信息，请参阅 40 页。

处理您的电视机

- 避免让电视机暴露于直射阳光或人造灯光，例如聚光灯，之下，这么做会降低机器对遥控接收的敏感性。如果屏幕过热，画面会出现黑点。这些黑点会随着电视机的温度恢复正常而消失。
- 为避免发生意外，请使用 Bang & Olufsen 的许可脚架或托架。
- 确保电视机的安装、摆放和连接都依照本书指示进行。
- 此电视机是只为在不潮湿的室内环境操作而制造。适用于 10–40°C (50–105°F) 的温度范围。
- 切勿在电视机上摆放任何物品。
- 经常将电视机摆在平稳的平面。
- 切勿尝试拆开扬声器内部。这种工作应该交给合格的技术服务人员。

如果您备有电动脚架，您必须确定电视机有足够的空间转动。您也可以用手转动电视机。

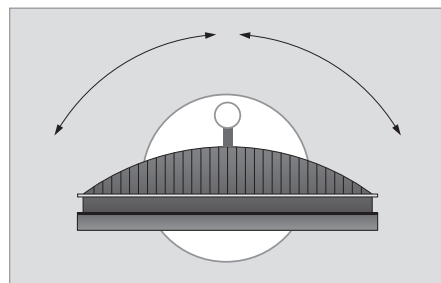

插座一览

- 1 用于将托架固定在可选项脚架和墙托架上的护盖。要打开护盖，从下方拉出即可。
- 2 主插座板。欲知详情，请参阅第 40 页。
- 3 用于连接计算机的 DVI 插座的护盖。欲知详情，请参阅第 41 页。
- 4 主插座板的护盖。要打开护盖，从下方拉出即可。
- 5 用于访问 DVB 节目的可选读卡器的护盖。
- 6 用于相机和头戴耳机插座的护盖。推进是打开，再推则关闭。
- 7 电缆槽。全部线缆务必要沿着线缆槽铺设并用线缆叠捆绑，避免线缆从被意外扯下。欲知详情，请参阅第 38 页。

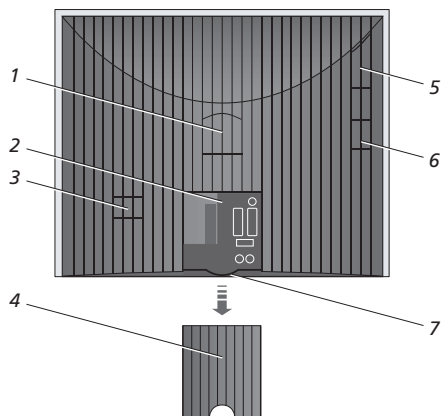

摆放的选择

摆放电视机的选择有许多种，右边为您介绍其中一些方法。欲知详情，请联系 Bang & Olufsen 零售商。

安装在电动脚架或墙托架的电视机仍然可以前后倾斜或左右转动。请注意，倾斜的选择仅可以手动完成。

当您将电视机装到底座上、脚架上或墙托架上时，您可以使用包装材料临时支撑各产品。有助于使安装工作较易完成。欲知详情，请参阅各配件的随附《指南》。

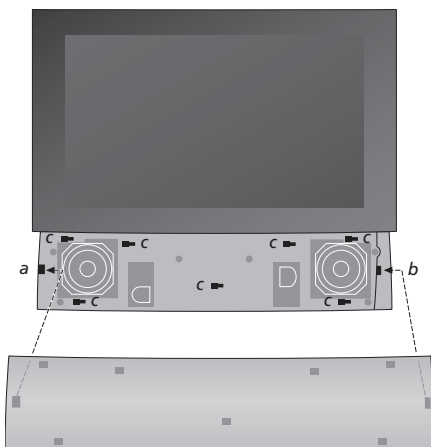
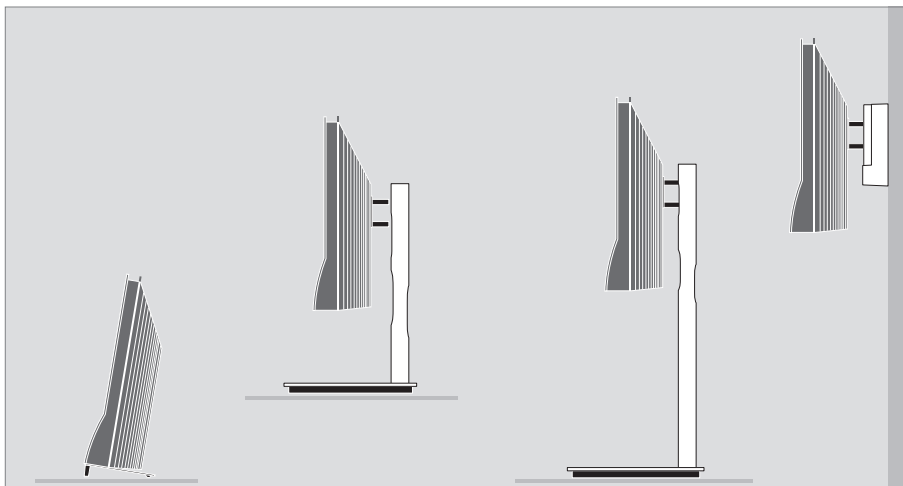

安装扬声器护盖：提起扬声器护盖，稍微朝“托架”a 和 b 的右侧靠。

将护盖往左边推，使“连接点”卡入电视机上的对应“托架”（a、b、c）。若要卸下护盖，用拇指将护盖向右推，然后提起即可。

天线和电源连接

如果您自己安装电视机，您只需要将电视天线和 FM 天线分别插入标记为 TV 和 FM 的插座，然后如右图所示接通电视机的电源。

如果您的电视机配置了可选项 DAB 模块，您也必须插入 DAB 天线。

如果使用 DAB 天线 ...

- 使用第 23 页所述的 DAB AERIAL ADJUSTMENT 菜单为天线寻找最佳的位置。菜单会告诉您 DAB 信号有多强。
- 确保天线是竖向吊下或架起。

如果您要为电视机连接扬声器、音频系统或任何其它设备，暂时不要接通电源！

所提供的电源线和插头是专为电视机设计的。如果您更换插头或不小心损坏电源线，电视机画面可能会因此而受到负面的影响！

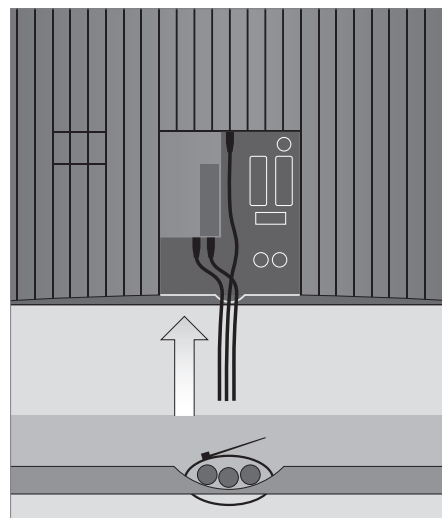
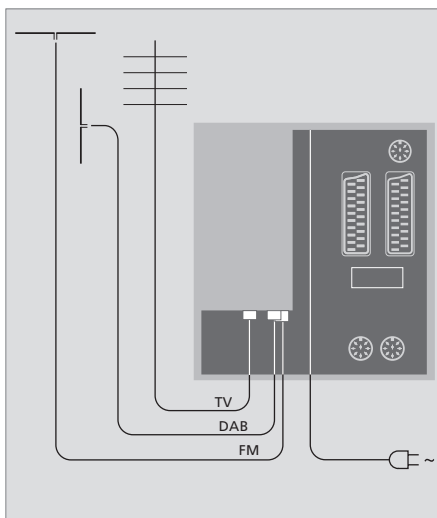

连接完毕并且如本页所述固定所有线缆后，接通电源。屏幕下方的小红灯随着亮起。系统进入待机状态，随时可开始使用。如果您的电视机是独立安装，没有连接任何其它设备，您可以如第 16 页的“第一次设置您的电视机”一章所述调谐节目。

您的电视机的设计使它在每当不使用时便进入待机状态。因此，为了可以使用遥控操作，您最好不要中断电源。电视机必须在完全从墙上插座卸下电插头之后才是完全关闭。

重要事项！ 全部线缆必须使用如图所示并随附的线缆叠加以固定于电视机上。

如果您已经连接并固定全部的线缆，放回线缆护盖。

连接头戴耳机聆听节目，或连接摄录机以便在电视机上观赏家庭电影。如果您连接了 BeoCord V 8000 录像机或其它录像机，您可以将摄录机上的内容复制到录像带上。

用于暂时连接的插座

PHONES

您可以将立体声头戴耳机连接到标记 PHONES 的插座。连接头戴耳机后，电视的扬声器会静音并在卸下头戴耳机后自动解除静音。

这些插座适用于连接摄录机：

VIDEO

用于视频信号。

R - L

用于音频连接（左右声道）。

在电视机上观看数字相片

若要观看相机上的相片，连接相机并接通电视机。电视机会自动注册信号让您可以从电视屏幕观赏静态图片。

如果相机的信号关闭 ...

> 重复按 LIST 以便在 Beo4 上显示 CAMERA，然后按 GO。

为在 Beo4 上显示 CAMERA，您必须事先将它添加到 Beo4 功能列表上。如果需要进一步了解此功能，请参阅第 66 页的“设置 Beo4”一章。

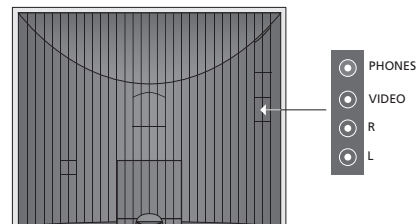

观看并复制来自摄录机的内容

如果您连接了如 BeoCord V 8000 之类的录像机到您的电视机上，而您又将摄录机，您可以将摄录机的录像复制到录像带上。

若要复制摄录机上的录像 ...

- > 连接您的摄录机并开始摄录机的播放。电视机会自动注册信号而您可以从电视屏幕上看到画面。
- > 按两下 RECORD 即可开始录像。

当摄录机录制尚在进行中，关闭电视机将立即中断录制过程。进行录制时无法观看电视节目。

用于暂时连接的插座

电视机的插座板让您可以连接信号输入线缆以及各种附加设备，例如录像机或链接的 Bang & Olufsen 音频系统。

AV 插座是连接额外设备的主插座。所有连接的设备必须在 CONNECTIONS 菜单上注册。欲知详情，请参阅第 16 页的“第一次设置您的电视机”一章。

您也可以连接计算机并将电视机作为显示器使用。

后插座板上的插座

AV3

L
左信号线（用于计算机声音）。

R
右信号线（用于计算机声音）。

Y - Pb - Pr
用于连接外部设备。

LINK

用于将视频信号分配到其他房间的天线输出插座也需要一个 RF Link Amplifier。

DVB DATA
适合维修时使用。

~

连接电源。

DAB

DAB 天线输入插座。只在您的电视机具备可选项 FM/DAB 模块的情况下才可以使用。

TV

天线输入插座，用于外接天线或有线电视网络，如果此电视机是放在链接房间，则用于连接主房间的电视机。

FM/DVB

FM 或 DVB 天线输入插座。只在您的电视机具备可选项 FM 或 DVB 模块的情况下才可以使用。

STAND

用于连接电动脚架。

AV2 (AV)

21-针插座用于其它设备的 AV 连接，例如 DVD 播放机、机顶盒、第二个解码器或游戏机。此插座可以用来连接 AV 2 扩展盒，让您可以同时连接非 Bang & Olufsen 出产的视频设备。

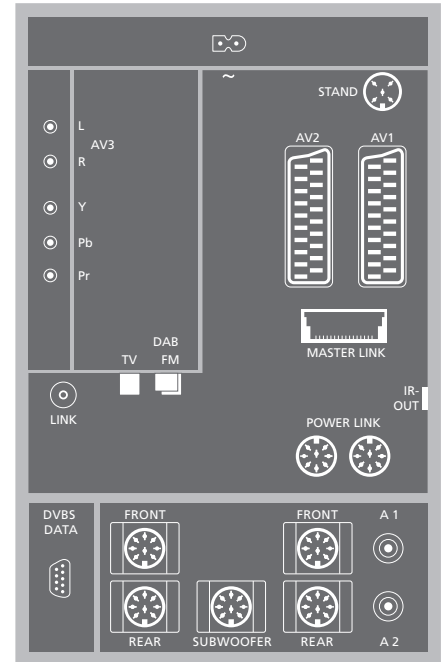

AV1 (AV VMEM)

21-针插座，用于连接 Bang & Olufsen 录像机、机顶盒、解码器或者另一个录像机。您也可以连接其它类型的额外设备。

MASTER LINK

用于连接兼容的 Bang & Olufsen 音响系统的插座。此插座还可供 BeoLink 在房屋内分配声音之用。

POWER LINK

用于连接外接的 Bang & Olufsen 音箱。

IR out

用于已经连接的机顶盒。

只有电视机配置了可选用的环绕声模块时，才能使用下列扬声器和数码插座：

REAR

这两个插座适用于连接环绕声设置中的外部后置扬声器。

FRONT

这两个插座适用于连接环绕声设置中的外部前置扬声器。

SUBWOOFER

适用于连接环绕声设置中的 BeoLab 2 超重低音扬声器。

A1 - A2

适用于接收来自连接到一个 AV 插座组的外接设备的数码声音输入。

计算机连接 - DVI 插座

断开电视机、计算机和所有连接到计算机的设备的电源。

使用适用的线缆，将一端插入计算机上的 DVI 或 VGA 插座，另一端则插入电视机的 DVI 插座。

若要通过电视机的扬声器聆听计算机的声音，使用适当的线缆连接计算机的声音输出到电视机的 L - R 插座。

重新为电视机、计算机、全部连接到计算机上的设备接通电源。



DVI

用于接收外接计算机的数字或模拟图像的 DVI 连接。可以支持下列分辨率：60 Hz; 640 × 480、800 × 600、848 × 480、1024 × 576、1024 × 768、1280 × 720、1360 × 768。

重要事项！ 如果您要为电视机连接计算机并将电视作为显示器使用，您必须在进行连接之前，事先断开计算机、电视以及所有连接到计算机的设备的电源。

此外，您必须为计算机接通备有接地墙上电插座，完全依照计算机的安装指示进行。

如果您将高清设备连接到了电视机上，某些视频功能会受到影响：

- 第 8 页所述的 Set-top Box Controller 菜单不会出现；
- 如果您如指南第 11 页所述已选择了 FORMAT 2 信箱型画面格式，您不能上下滚动这个画面；
- 您不能将声音或画面从高清信号源分配到链接房间中的产品；
- 您不能对高清源进行录制，除非您的高清设备还提供一个 Standard Definition (SD, 标准分辨率) 信号；

本章为您说明如何连接附加视频设备到电视机上。

解码器可以通过 AV 2 插座连接到电视机。如果您的设置也包括 Bang & Olufsen 录像机，您必须将解码器连接到录像机上。

机顶盒可以接到任何 AV 插座。

如果您连接了 Bang & Olufsen 录像机，您必须将它接到 AV 1 插座，电视机会自动检测此连接。

确定所有连接的设备已在 CONNECTIONS 菜单上注册。如果需要获得进一步的资料，请参阅第 46 页的“注册附加视频设备”一章。

连接解码器

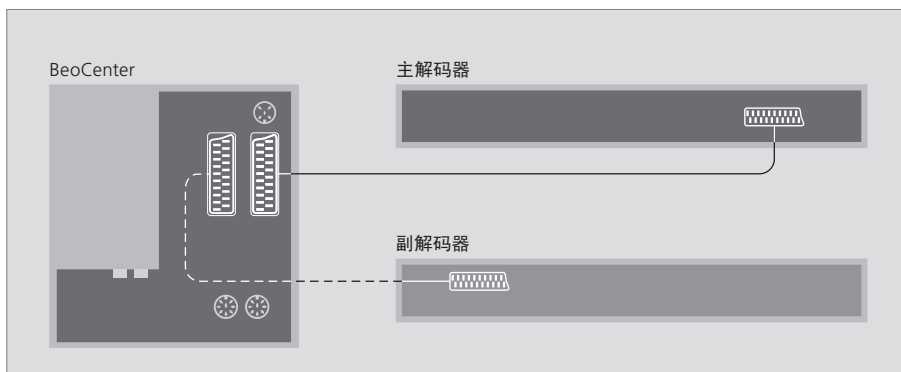

连接外部设备之前，断开所有相关系统的主电源。

- > 将外部天线的线缆接到电视机上标记为 TV 的插座。
- > 将解码器接到电视机插座板上的 21 针 AV 1 插座。

如果您要连接一个 RF 解码器，将外部天线的线缆接到解码器的输入插座并将信号或线缆转发或转接到电视机的天线插座（标记 TV IN）。

已调谐节目与解码器的检测

一般情况下，连接妥的解码器会在调谐时自动注册。解码器必须自动检测需要解码的节目。但是，如果事实并非如此，您必须通过 MANUAL TUNING 菜单来调整节目的设置。请参阅第 23 页“编辑已调谐的节目”一章中“调整已调谐的电视节目”一节。

连接机顶盒

连接外部设备之前，断开所有相关系统的主电源。

- > 将 21 针 AV 线缆的一端接到机顶盒上。
- > 接着将电缆连接到电视机背面的 AV1 或 AV2 插座上。
- > 将红外发射器接到电视机的 IR OUTPUT 插座。
- > 如果您的机顶盒可以输送高清电视视频信号，而您的电视机又具备高清功能，您的机顶盒也可以连接 DVI-I 或 Y-Pb-Pr 插座。
- > 将红外发射器扣在机顶盒的红外接收器上。

为了能够使用随机顶盒所附的遥控器，不要将红外接收器完全覆盖。

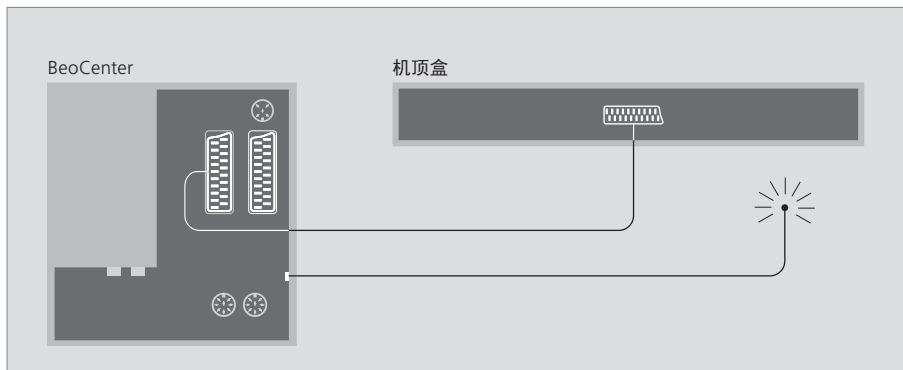

自动待机 ...

如果您在 CONNECTIONS 菜单上注册了机顶盒，您也可以选择适用于您的机顶盒机的“**AUTO STANDBY**”时间。这意味着您可选择让机顶盒自动转入待机状态。

选项是：

AFTER 0 MIN ... 当您选择另一信号源，机顶盒立即进入待机状态。

AFTER 30 MIN ... 机顶盒在您选择另一信号源* 30 分钟后进入待机状态。

AT TV STANDBY ... 机顶盒在您将电视机设为待机后也进入待机状态。

NEVER ... 机顶盒不会自动进入待机状态。

FOLLOW TV ... 机顶盒随着您的电视机开机而开机，并随着电视机进入待机而待机。

机顶盒必须按照随产品所附文档资料的说明设置。

*如果您在 30 分钟期限未到之前将电视机设为待机，机顶盒也会随着进入待机状态。

连接 Bang & Olufsen 录像机

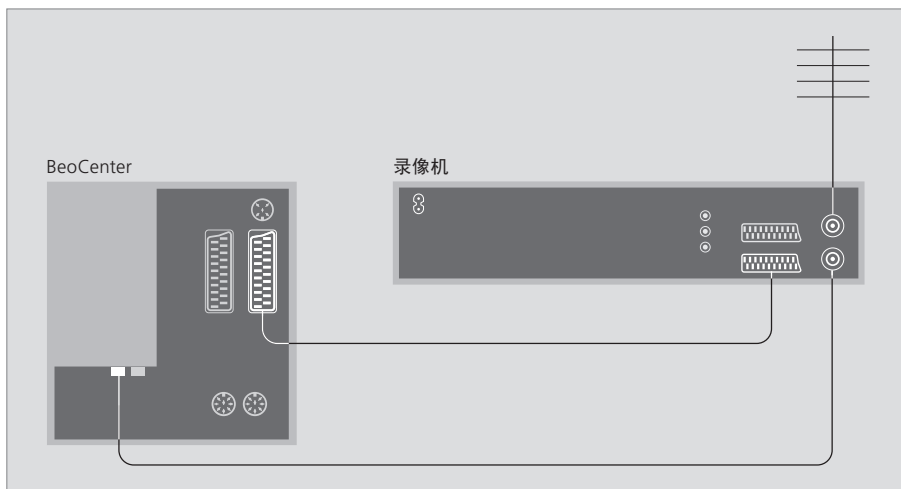

连接外部设备之前，断开所有相关系统的主电源。

- > 将 21 针 AV 线缆的一端接到录像机后面的 AV 插座上。
- > 将线缆接到电视机背面的 AV1 插座上。

天线连接

使用外部天线连接（或有线电视网络连接）以及随录像机所附的天线线缆。

- > 将外部天线的线缆接到录像机背面标记  的信号输入插座。
- > 使用录像机随附的天线线缆将天线信号指向电视机。
- > 将其中一端插入录像机上标记“TV”的插座，另一端则插入电视机插座板上标记“TV IN”的端子。

BeoCord V 8000

如果您为电视机连接 BeoCord V 8000，与电视机连接的 BeoCord V 8000 有某些功能与 BeoCord V 8000《指南》中所述的情况可能会有出入，有些功能甚至无法使用。可向 Bang & Olufsen 零售商索取 BeoCord V 8000《指南》的附加信息。

如果您为电视机连接附加的视频设备，您务必在 CONNECTIONS 菜单上注册您的设备。

在您第一次设置系统时，电视机检测到当时已经连接的设备，并且自动在屏幕上显示 CONNECTIONS 菜单。如果您在第一次使用后为电视机连接永久性的设备，您必须在 CONNECTIONS 菜单上注册您的设备。

如果需要知道如何连接附加设备，请参阅第 40 页的“插座板”一章。

连接了什么？

注册连接在电视上的设备允许您使用 Beo4 遥控器来启动这些设备。

- > 按 TV 即可接通电视。
- > 按 MENU 即可调出 TV SETUP 菜单，另按 ▼ 则可突显 OPTIONS。
- > 按 GO 即可调出 OPTIONS 菜单。CONNECTIONS 已经突显。
- > 按 GO 即可调出 CONNECTIONS 菜单。
- > 按 ▲ 或 ▼ 即可逐一浏览各插座：AV1、AV2 和 AV3。
- > 按 GO 以便将已连接的产品注册到突出显示的插座。
- > 按 ▲ 或 ▼ 即可在插座类型间移动。
- > 按 ◀ 或 ▶ 即可将已连接的设备注册到突出显示的插座。
- > 按 GO 即可选择另一 AV 插座。
- > 设置完毕之后，按 STOP 即可逐一回到上一个菜单或按 EXIT 直接退出全部菜单。

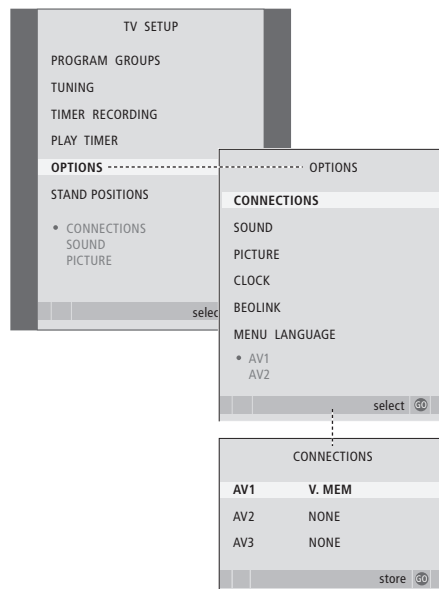

如果您为了某种原因，卸下附加设备并断开电视机的主电源，您可能要在重新连接设备后再次注册设备，即使您没有改变附加设备的设置亦然。

当您已经为您的电视机连接了附加视频设备时，您必须“告诉”系统您已经进行了附加连接，例如连接数码声音输入、数码视频信号或 IR 发射机。

CONNECTIONS 菜单上有什么 ...

AV 1

NONE ... 如果没连接设备。

V. MEM ... 如果您连接了 Bang & Olufsen 录像机或其它录像机。

V. MEM+DECODER ... 如果您连接了带解码器的 Bang & Olufsen 录像机。

V. MEM+STB ... 如果您连接了带机顶盒的 Bang & Olufsen 录像机。

DECODER ... 如果您连接了解码器。

V. AUX ... 如果您连接了任何其它的辅助设备。

STB ... 如果您连接了机顶盒。

HDTV ... 如果这个 AV 插座所连接的信号源可以放送 HDTV，您必须指定用于 HDTV 的插座，选择是：YPbPr、DVI 或 NO。

如果您连接了 Bang & Olufsen 录像机，AV 1 的选项只有：V. MEM、V. MEM+STB 和 V. MEM+DECODER。

AV 2

NONE ... 如果没连接设备。

EXPANDER ... 如果您连接了带其它辅助设备的扩展盒。

V. AUX ... 如果您连接了任何其它的辅助设备。

DVD ... 如果您连接了 DVD 播放机或同样的设备。

STB ... 如果您连接了机顶盒。

HDTV ... 如果这个 AV 插座所连接的信号源可以放送 HDTV，您必须指定用于 HDTV 的插座，选择是：YPbPr、DVI 或 NO。

AV 3

NONE ... 如果没连接设备。

PC ... 如果您连接了 PC。

STB ... 如果您连接了机顶盒。

HDTV* ... 如果您已经将音响声音连接到一个音频插座；选项为 A1 或 A2。

* 只有您的电视机配置了可选用的环绕声模块时，才能使用该选项。



如果您已经连接机顶盒，在您从 CONNECTIONS 菜单选择 STB 后，屏幕上会提示您从屏幕列表选择您的机顶盒。

如果您的电视机配置了可选用的环绕声模块，您可以创建一个环绕声系统。

环绕声系统可轻松安装到您的起居室中。让画面确定您理想的聆听和观赏位置。您可以在扬声器创建的区域获得最佳的音响效果。

本章说明如何设置扬声器来获得环绕声，以及如何进行必要的调整以获得最佳的声音。

摆放外部扬声器

右边的三幅插图举例说明了电视机和扬声器的摆放。

下面的指示适用所有的扬声器设置：

- 如果您有两套不同的扬声器，请一定要使用最强大的扬声器作为前置扬声器。
- 连接之前请将扬声器放在所需的位置。
- 请将您的后置扬声器放在您最喜爱的聆听位置后面的任何一侧。
- 您不一定要将扬声器放在房间的角落里。
- 如果您要连接 BeoLab 2 超重低音扬声器，请参阅超重低音扬声器的《指南》。

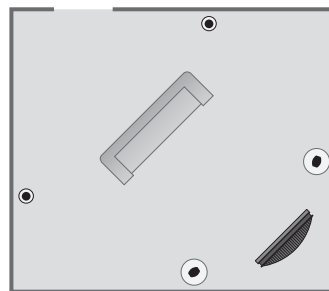
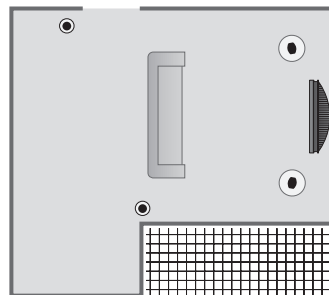
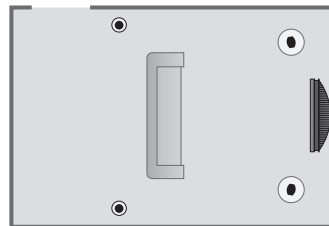

连接扬声器

连接 Bang & Olufsen 扬声器和 BeoLab 2 超重低音扬声器到电视机背面的连接板。扬声器必须是 Bang & Olufsen 的 Power Link 扬声器。

如果要连接扬声器…

- > 请使用扬声器随附的线缆。
- > 将两个前置扬声器连接到标记 FRONT 的插座。
- > 将两个后置的扬声器连接到标记 REAR 的插座。
- > 将超重低音扬声器连接到标记 SUBWOOFER 的插座。

您可以使信号在扬声器之间不断流动循环（如扬声器附带的《指南》中所述），或者将扬声器分别接到各自的插座上。较长的电缆和适配器可从 Bang & Olufsen 零售商处购得。

记得设置前后两套扬声器的 L - R - LINE 开关，清楚指定扬声器是属于左 (L) 或右 (R) 声道。左扬声器设置为 L，右扬声器设置为 R。

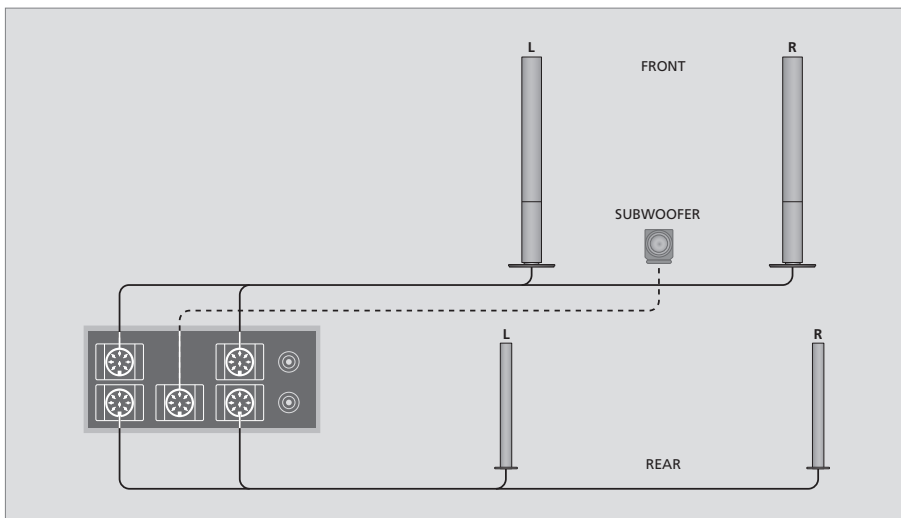

- > 按 **MENU** 即可调出 TV SETUP 菜单，另按 **▼** 则可突显 **OPTIONS**。
- > 按 **GO** 即可调出 **OPTIONS** 菜单并按 **▼** 以便突显 **SOUND**。
- > 按 **GO** 即可调出 **SOUND SETUP** 菜单，另按 **▼** 以便突显 **SPEAKER TYPE**。
- > 按 **GO** 即可调出 **SPEAKER TYPE** 菜单。
- > 按 **◀** 或 **▶** 显示您的扬声器类型，另按 **▼** 以便移到下一套扬声器上。如果没连接扬声器，选择 **NONE**。
- > 如果您有一套 BeoLab2 超重低音扬声器，按 **▼** 使光标移到 **SUBWOOFER** 并按 **▶** 将该域改为 **YES**。
- > 按 **GO** 即可保存或按 **EXIT** 以便退出菜单且不保存。

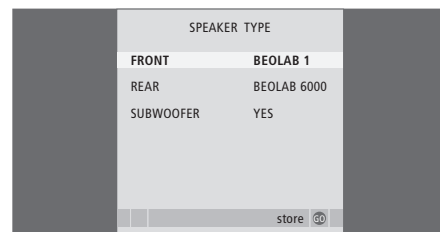

设置扬声器距离

从您最喜欢的观赏位置接通电视机。输入您的位置与各个扬声器之间以米计的直线距离。

如果要设置扬声器距离 ...

- > 按 **MENU** 即可调出 TV SETUP 菜单，另按 **▼** 则可突显 **OPTIONS**。
- > 按 **GO** 即可调出 **OPTIONS** 菜单并按 **▼** 以便突显 **SOUND**。
- > 按 **GO** 即可调出 **SOUND SETUP** 菜单，另按 **▼** 以便突显 **SPEAKER DISTANCE**。
- > 按 **GO** 即可调出 **SPEAKER DISTANCE** 菜单。
- > 按 **▲** 或 **▼** 使光标在扬声器之间移动，另按 **◀** 或 **▶** 选择您的观看位置和个别扬声器之间以米计的约计直线距离。
- > 在您输入约计的扬声器距离后，按 **GO** 即可保存或按 **EXIT** 以便退出菜单且不保存。

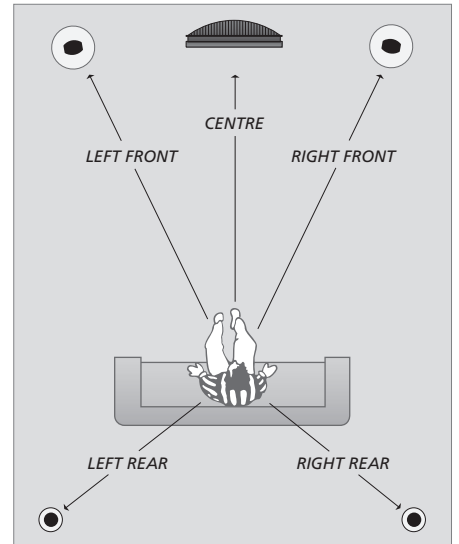

SPEAKER DISTANCE	
CENTRE	1.0 M
LEFT FRONT	1.0 M
RIGHT FRONT	1.0 M
RIGHT REAR	1.0 M
LEFT REAR	1.0 M

store **GO**

您不需要为 BeoLab 2 超重低音扬声器输入距离，因为超重低音扬声器对声音影响不大。

校准音量

如果您已经将环绕声系统中的扬声器连接到了电视机上，则您必须执行扬声器校准

环绕声系统中所连接的各个扬声器交替发出校准声音。您的任务是调整所有连接的扬声器的音量，以便和中置扬声器的音量相匹配。您可以选择让声音序列自动或手动产生。

一旦您执行了扬声器校准，如果您更改了设置，例如移动了一个或多个扬声器，您只需重新校准扬声器的声音即可

- > 按 **MENU** 即可调出 TV SETUP 菜单，另按 **▼** 则可突显 **OPTIONS**。
- > 按 **GO** 即可调出 **OPTIONS** 菜单并按 **▼** 以便突显 **SOUND**。
- > 按 **GO** 即可调出 **SOUND SETUP** 菜单，另按 **▼** 以便突显 **SPEAKER LEVEL**。
- > 按 **GO** 即可调出 **SPEAKER LEVEL** 菜单。**SEQUENCE** 会突出显示。
- > 按 **◀** 或 **▶** 选择 **AUTOMATIC** 或 **MANUAL**。
- > 按 **◀** 或 **▶** 调整扬声器声音，另按 **▲** 或 **▼** 移到另一扬声器。
- > 在您调整了您的环绕声系统的扬声器之后，按 **GO** 以便保存或按 **EXIT** 以便退出菜单且不保存。

电视机扬声器的音量是与外部扬声器进行比较的基点，这里不能调整。

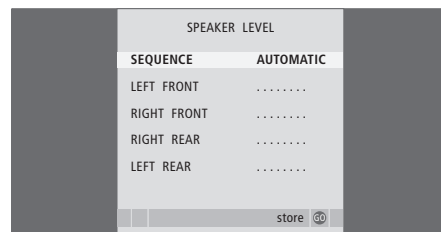

没有必要校准环绕声系统中的超重低音扬声器声音。扬声器经过校准之后，如果您还希望调整超重低音扬声器的声音，请参阅第 52 页的“声音调整”一节。

声音调整

声音的出厂设置是中立的值，适合大多数收听情况。然而，如果您喜欢，您可以按照您个人喜好加以调整。

您可以预设音量、高低音以及连接的 BeoLab 2 超重低音扬声器。

另外，您还可以启动或关闭响度功能。响度功能用于补偿人耳对高低频率欠缺敏感性的不足。这些频率在低声量的情况下会有所提升，使低声的音乐显得比较有动力。

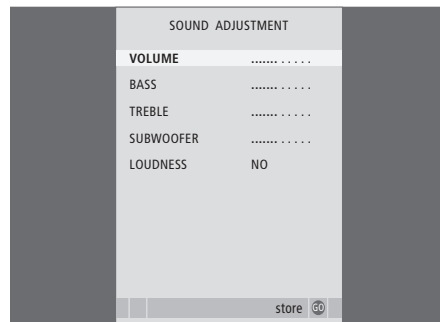

- > 按 **MENU** 即可调出 TV SETUP 菜单，另按 **▼** 则可突显 **OPTIONS**。
- > 按 **GO** 即可调出 **OPTIONS** 菜单并按 **▼** 以便突显 **SOUND**。
- > 按 **GO** 即可调出 **SOUND SETUP** 菜单，**ADJUSTMENT** 已经突出显示。
- > 按 **GO** 即可调出 **SOUND ADJUSTMENT** 菜单。
- > 按 **▲** 或 **▼** 选择需要调整的项目。
- > 按 **◀** 或 **▶** 即可调整数值或选择某设置。
- > 按 **▲** 或 **▼** 即可在菜单项目间移动。
- > 按 **EXIT** 即可保存您的设置，直到您关闭电视机为止。
- > 按 **GO** 即可永久保存您的设置。

请注意，如果连接了头戴耳机，有的项目不能使用。

选择扬声器组合

当您在观看电影或节目时，您可以选择您希望接通的扬声器组合，但前提是您的系统中有各种声音模式。

电视机可自动接通扬声器组合。这种情况只在所播的节目或 DVD 含有关于接通多少扬声器的信息时才会出现。您仍然可以自由选择您喜欢的扬声器组合。

若要通过 Beo4 选择扬声器组合...

- > 重复按 Beo4 上的 LIST，直到 SPEAKER 在 Beo4 显示屏上出现。
- > 按您想要的扬声器组合的编号。所选择的扬声器会自动切入。
- > 如果您要调整您所观看的节目的声音平衡，按 ▲ 或 ▼ 调整外接前后扬声器之间的平衡，并按 ◀ 或 ▶ 调整左右两扬声器的平衡。
- > 按 EXIT 从 Beo4 显示屏删除 SPEAKER 并返回您正在使用的信号源。

扬声器分组合

扬声器 1 ... 限于中置扬声器的声音。

扬声器 2 ... 两个前置扬声器的立体声。BeoLab 2 超重低音扬声器启动了。

扬声器 3 ... 前置扬声器和 BeoLab 2 超重低音扬声器都启用。

扬声器 4 ... 前置和后置扬声器中增强的立体声。BeoLab 2 超重低音扬声器启动了。

扬声器 5 ... 包括 BeoLab 2 超重低音扬声器在内的所有扬声器播放的环绕声。适合以环绕声编码的节目。

如果您只为电视机连接了两个外部前置扬声器，您只能选择扬声器 1-3

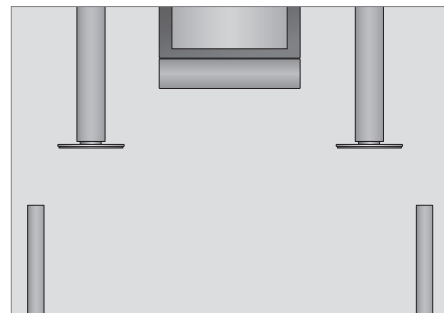

查看当前声音系统的名称

您可以在屏幕上查看信号源或节目的当前声音系统的名称。但是，无法调整或预设声音系统。

- > 按 **MENU** 即可调出 TV SETUP 菜单，另按 ▼ 则可突显 **OPTIONS**。
- > 按 **GO** 即可调出 **OPTIONS** 菜单并按 ▼ 以便突显 **SOUND**。
- > 按 **GO** 即可调出 **SOUND SETUP** 菜单，另按 ▼ 以便突显 **SOUND SYSTEM**。
- > 按 **GO** 即可调出 **SOUND SYSTEM** 菜单。

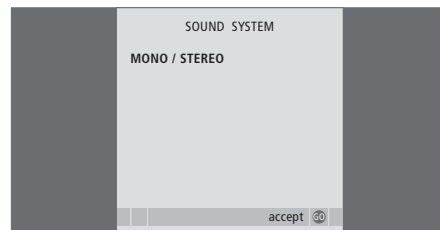

所有的 Bang & Olufsen 产品都可以连接到 BeoLink 系统上。完整的 BeoLink 系统让您可以将影像和声音从一个中央信号源传送到屋内所有的房间。

先进的操作, 5

进一步为您解释如何在日常使用以外享用您的电视机, 例如怎样操作下列各种功能: 定时播放以及定时待机功能、连接的机顶盒等。如何操作环绕声系统。

调谐和优先选择的设置, 15

说明如何在第一次使用电视机时设置电视机并调谐节目。本章也包含有关设置时间、日期、脚架位置、画面、声音等的信息。

摆放、插座和连接, 35

说明如何处理和摆设您的电视机以及如何放置插座。说明如何将解码器、机顶盒或录像机连接到电视机以及如何注册附加设备。如何连接扬声器以及如何将您的电视机转到环绕声系统, 包括如何选择扬声器组合。

BeoLink 系统, 55

- 连接并操作音响系统, 56
- 您的电视机在链接房间内, 60
- 使用 BeoLink 系统来分发声音和影像, 62
- 两台电视共处一室, 64
- 设置 Beo4, 66

索引, 68

如果您使用 Master Link 线缆将一套兼容的 Bang & Olufsen 音响系统接到电视机上，您将获得集成音频/视频系统所能带给您的好处。

使用您的电视扬声器在您的音响系统播放 CD，或接通电视节目，将声音送到您的音响系统的扬声器。

您的系统可以跟电视机一块摆放在一个房间内或分开放在两个房间，即是把包括扬声器在内的音频系统放在一个房间，电视机则另置一房。

如果您的电视机配置了可选用的 FM 或 FM/DAB 模块，您可以将它停用，这样它就不能用作信号源了。

不是所有 Bang & Olufsen 音响系统都支持与电视机的集合。

连接收音机

如果您为电视机连接音频系统，您必须进入 BeoLink 菜单设置收音机的使用选择：

- > 按 TV 即可接通电视。
- > 按 MENU 调出 SETUP 菜单。
- > 按 ▼ 即可移到 OPTIONS，后按 GO 调出 OPTIONS 菜单。
- > 按 ▼ 即可移到 BEOLINK，后按 GO 调出 BEOLINK 菜单。
- > 按 ▲ 或 ▼ 在菜单选项间移动，后按 ◀ 或 ▶ 更改设置。

如果您的电视机连接了音频系统，并且启动了内置的收音机，则您可以选择使用哪个收音机。一般来说，您可以通过 RADIO 按钮调出主要收音机，但如果要调出次要收音机，则必须使用 AV 按钮。

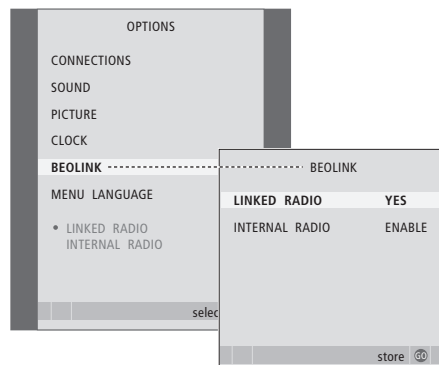

Option 设置

如果您的电视机设在一个 AV 系统中，您可能需要使 Beo4 为它设置正确的选项。先将整组系统改设为待机状态。

电视机的选项设置

- > 在按住 Beo4 上的 ● 钮的同时，按 LIST。
- > 同时放开两个按钮。
- > 重复按 LIST 以便在 Beo4 上显示 OPTION，然后按 GO。
- > 重复按 LIST 以便显示 Beo4 上的 V OPT，然后键入所需的数字（1、2 或 4）。

音响系统的选项设置

- > 在按住 Beo4 上的 ● 钮的同时，按 LIST。
- > 同时放开两个按钮。
- > 重复按 LIST 以便在 Beo4 上显示 OPTION，然后按 GO。
- > 重复按 LIST 以便显示 Beo4 上的 A OPT，然后键入所需的数字（0、1、2、5 或 6）。

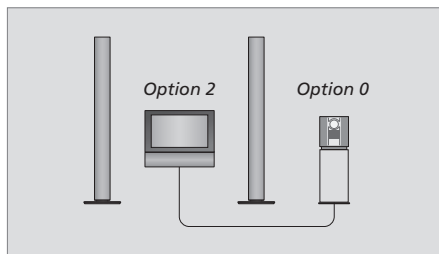

电视机和音响系统设置在一个房间中 — 所有扬声器都连接到电视机。

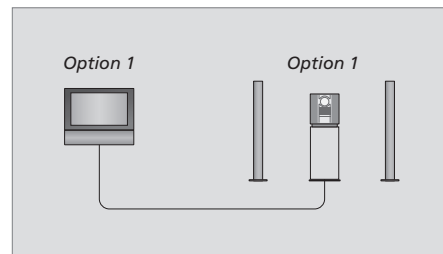

您可以选择将电视机（无论有无附加扬声器）跟音响系统（连带一套扬声器）设置在一个房间内。

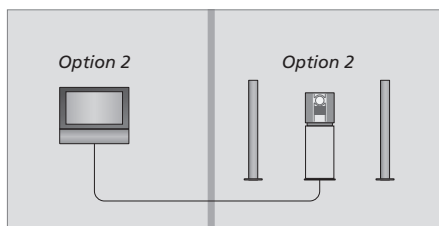

您可以选择将音响系统和将电视机（无论有无附加扬声器）分别设置在两个房间内。

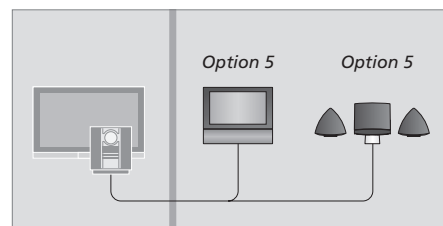

如果您将电视机安装在备有音响系统的链接房间，您必须选择 Option 5。

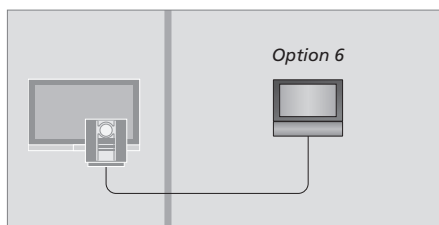

如果您将电视机安装在没有音响系统的链接房间，您必须选择 Option 6。

使用整合的影音系统

如果您将音响系统和电视机集合，您可以选择当前的视频或音频节目的扬声器组合，并且在音响系统上录下视频节目的声音。

视频的录音

如果您通过您的 Bang & Olufsen 音响系统的扬声器收听电视的声音，而您的音响系统又具备录音机，您可以在音频录音机上录下电视机的声音。本页所述的设置为您说明，在您兼有内置收音机和连接了链接的收音机的情况下，哪种操作启用哪个收音机。

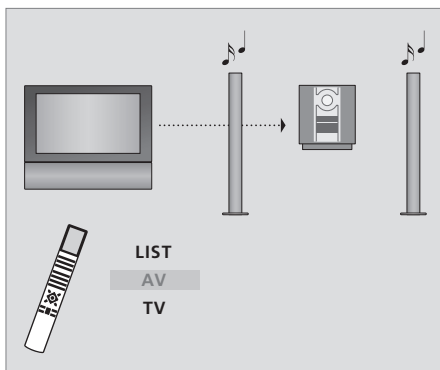

若要在不打开屏幕的情况下通过您的音频系统的扬声器收听电视的声音，必须重复按 LIST 以便在 Beo4 上显示 AV*，然后按一个如 TV 之类的信号源按钮。

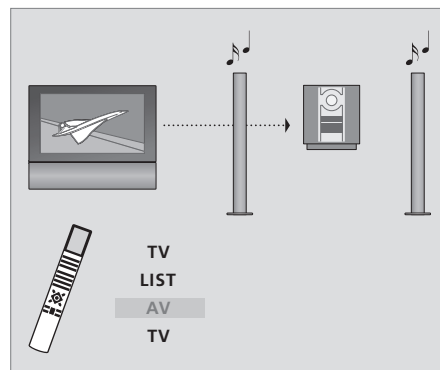

若要在屏幕打开的情况下通过您的音频系统的扬声器收听电视的声音，必须按 TV 并重复按 LIST 以便显示 AV*，然后再按 TV。

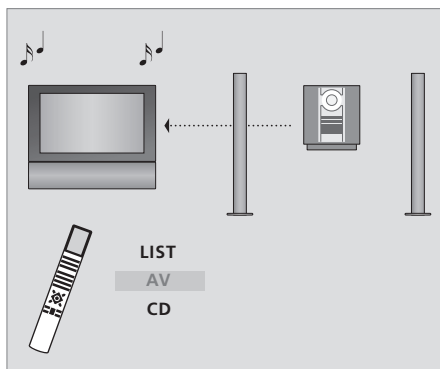

若要通过电视机的扬声器收听音响声音，重复按 LIST 直到显示 Beo4 上的 AV*，接着按音响源按钮之一，例如 CD。

*注意！为在 Beo4 上显示 AV，您必须事先将它添加到 Beo4 功能列表上。如果需要进一步了解此功能，请参阅第 66 页的“设置 Beo4”一章。

安装在设有音响系统的链接房间内的电视机

如果您将电视机安装在链接房间内并启用内置收音机，您可以选择您要收听的收音机。但是，您仅可以使用电视机上已经启用的内置收音机，如第 56 页所述。

本页所述的设置为您说明，在您兼有内置收音机和连接了链接的收音机的情况下，哪种操作启用哪个收音机。

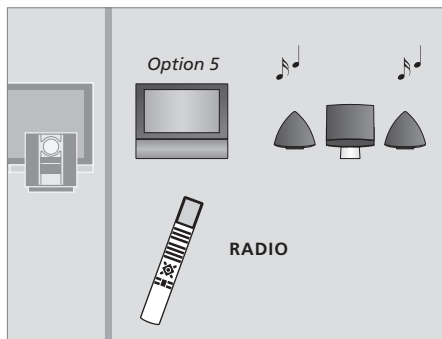

按 RADIO 即可通过音频系统收听收音机。

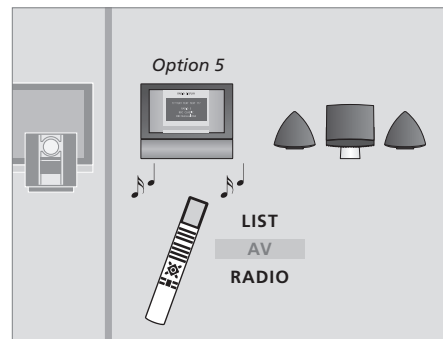

若要通过内置收音机聆听电台节目，重复按 LIST 显示 Beo4 上的 AV*，然后按 RADIO。

您的电视机在链接房间内

如果您在家中安装了 BeoLink 并且选择将电视放在链接的房间内，您可以通过该电视机操作所有连接的系统。

您必须按照以下所述的步骤连接在链接房间使用的电视机：

- 1 给链接房间内的电视接通电源
- 2 使用 Beo4 遥控器将链接房间内的电视调到 Option 6*
- 3 断开链接房间内的电视的电源
- 4 完成链接和天线连接
- 5 给链接房间内的电视重新接通电源。

Option 设置

若要整套系统操作正常，链接房间内的电视机必须在与主房间的系统连接之前设置正确的 Option!

若要为链接房间电视选择正确的设置 ...

- > 在按住 • 钮的同时，按 LIST。
- > 同时放开两个按钮。
- > 重复按 LIST 以便在 Beo4 上显示 OPTION，然后按 GO。
- > 重复按 LIST 以便显示 Beo4 上的 V OPT，然后按 6*。

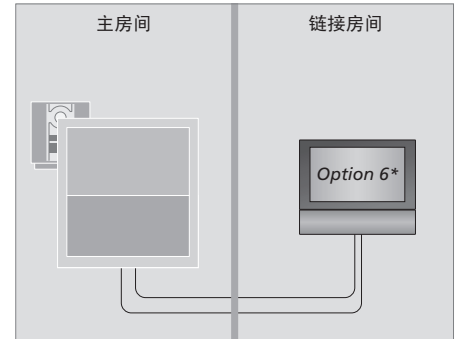

*如果连接电视机的链接房间已经连接了其他链接系统，例如扬声器、您必须将电视机改设为选项 5。

链接房间的操作

您可以在链接房间内使用 Beo4 遥控器操作整组连接的系统。

只可使用其中一个房间的信号源 ...

按代表您决定使用的信号源的按钮 **RADIO**

如常操作所选择的信号源

使用主房间的源 - 两间房间具备同类型的信号源 ...

重复按 Beo4, 直到 LINK* 在 Beo4 显示屏上出现 **LIST**

LINK

按代表您决定使用的信号源的按钮 **TV**

如常操作信号源

使用主房间的源 - 两间房间具备同类型的信号源 ...

按代表您决定使用的信号源的按钮 **TV**

如常操作信号源

在链接房间收听立体声 ...

一般从主房间内的视频源 (例如机顶盒) 发送到链接房间的声音是单声道的。但是, 您仍然可以选择立体声:

按此即可接通电视

DTV

重复按此, 直到 AV 在 Beo4 显示屏上出现

LIST

AV

按此以启动与主房间系统连接的源, 例如机顶盒

DTV

使用此功能时, 您不能从主房间内的其它源发送信号到其它链接房间系统。

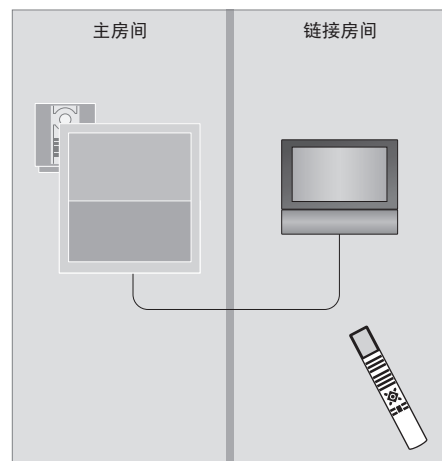

*为在 Beo4 上显示 LINK 和 AV, 您必须事先将它添加到 Beo4 功能列表上。如果需要进一步了解此功能, 请参阅第 66 页的“设置 Beo4”一章。

使用 BeoLink 系统来分发声音和影像

BeoLink 系统让您可以将视像和声音分发到屋内所有的房间。

例如，您可以将摆在起居室内的电视连接到放在另一间房的视频系统或扬声器，让您可以随意“移动”影像或声音到任何房间。

如果您安装了一套 BeoLink 分发系统，您可以选择使用在主要房间，例如起居室内的电视，或者是其它与系统连接的房间，例如书房或睡房。

在某些情况下，可能需要输入调节器设置。

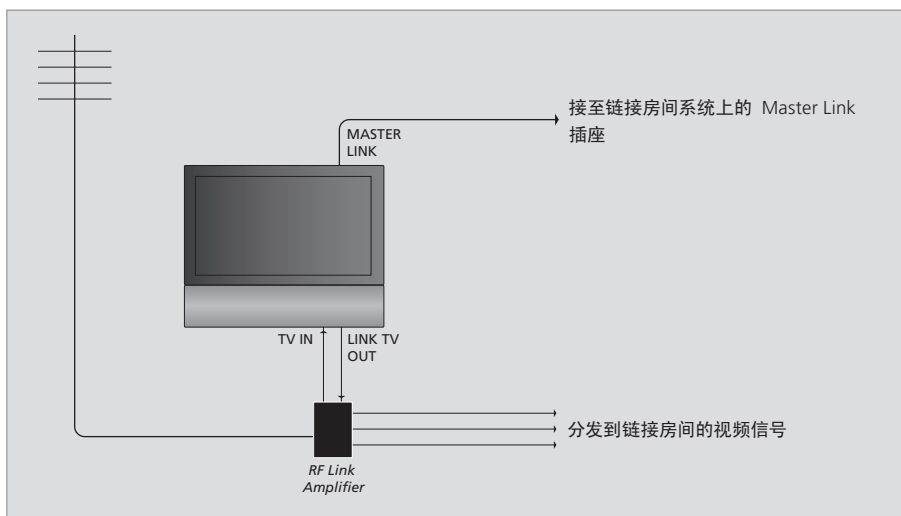

主房间系统和所连接房间的系统的连接必须使用 Master Link 电缆：

- > 将 Master Link 的电缆连接到电视机上标记为 MASTER LINK 的插座。
- > 如果您也要分发视频信号，在电视机上标记 LINK TV OUT 的插座插一根普通的天线。接着将天线电缆接到 RF Link Amplifier 上，另将 Master Link 电缆拉到链接房间。遵循链接房间的设备随附的使用说明书。

如果音响系统已接到 Master Link 插座而您又想连接其它设备，Master Link 电缆必须一分为二通过特备的分线盒，与链接房间的电缆衔接。向您的 Bang & Olufsen 零售商求助。

无法将数码音频和视频信号从主房间电视机分发到链接房间系统。

注意！ 在主房间的电视机上创建的分组不能在链接房间的电视机上使用。

系统调节器

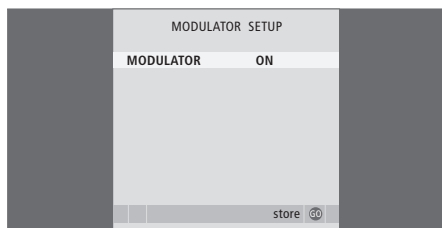

如果您的链接房间安装了音响系统，例如 BeoLink Active/Passive，而您又选择在同一房间内装置不能链接的电视机，您必须将系统调节器设置为 ON。出厂设置是 OFF，因为这是使用可链接的 Bang & Olufsen 电视机所需要的设置。

如果要启动系统调节器 ...

- > 按 **TV** 即可接通电视。
- > 按 **MENU** 即可调出 TV SETUP 菜单，另按 **▼** 则可突显 TUNING。
- > 按 **GO** 即可调出 TV TUNING 菜单，另按 **▼** 以便突显 LINK FREQUENCY。
- > 按两下 **◀** 接着按 **GO**。MODULATOR SETUP 菜单出现。
- > 按 **◀** 或 **▶** 即可显示 ON。
- > 按 **GO** 保存设置，或 ...
- > ... 按 **EXIT** 即可退出全部菜单且不保存。

链接频率

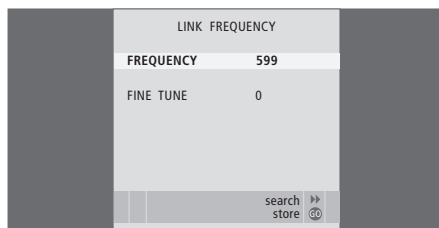

举个例子，如果您所在区域的一个电视节目采用的频率与 BeoLink 系统使用的一样，都是 599 MHz，您必须将您的系统调节器调到不占用的频率。在您改变主房间系统的链接频率时，务必要确定链接房间的系统也采用相应的链接频率。

如果要改变链接频率 ...

- > 按 **TV** 即可接通电视。
- > 按 **MENU** 即可调出 TV SETUP 菜单，另按 **▼** 则可突显 TUNING。
- > 按 **GO** 即可调出 TV TUNING 菜单，另按 **▼** 以便突显 LINK FREQUENCY。
- > 按 **GO** 即可调出 LINK FREQUENCY 菜单。FREQUENCY 已经突显。
- > 按 **◀** 或 **▶** 寻找未经使用的频率。
- > 按 **GO** 保存设置，或 ...
- > ... 按 **EXIT** 即可退出全部菜单且不保存。

如果您将 BeoCenter 6 放在已经安装了一台 Bang & Olufsen 电视机的房间，而这两台电视又双双可以同时接收您的 Beo4 所发出的指令，您便需要更改 BeoCenter 6 的选项设置。这样才能避免同时启动两台电视。

两台电视机共用一个遥控器

若要您的电视机操作正常，必须为电视机设置正确的选项：

将电视机设置为在 Option 4 ...

- > 在按住 Beo4 上的 • 钮的同时，按 LIST。
- > 同时放开两个按钮。
- > 重复按 LIST 以便在 Beo4 上显示 OPTION，然后按 GO。
- > 重复按 LIST 以便显示 Beo4 上的 V.OPT，然后按 4。

在 Option 4 内操作电视机 ...

在一般情况下，您只需要按一下 Beo4 上有关的信号源按钮（例如 TV）即可以启动该信号源。但是，在设置为 Option 4 的情况下，您必须遵循下列步骤：

- > 重复按 LIST 直到 LINK* 在 Beo4 显示屏上出现。
- > 按信号源按钮之一，例如 TV。

*为在 Beo4 上显示 LINK，您必须事先将它添加到 Beo4 功能列表上。

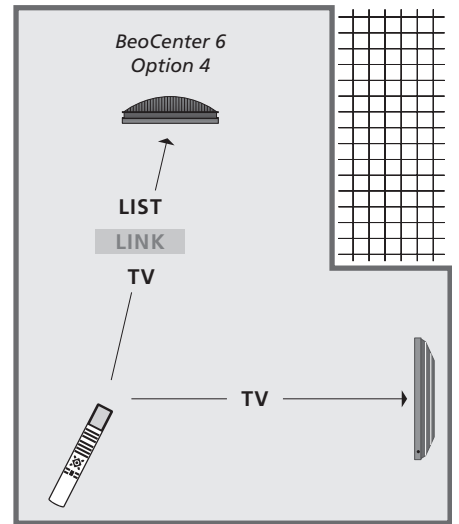

如果要使用电视机上的文字电视广播，您必须设置为 Option 4 并且将 Beo4 设置为“VIDEO 3”。但是，这么做会导致 Beo4 的功能受到限制，比设置其它选项所能用上的少。如果需要进一步了解此功能，请参阅第 66 页的“设置 Beo4”一章。

设置 Beo4

Beo4 上的按钮让您可以直接遥控多项电视机功能，如果使用 Beo4 的显示屏，您可以访问更多的功能。

每当在 Beo4 上显示一个源（TV、RADIO 等），您可以按 LIST 钮调出附加功能帮助您操作该源，就如调出一批附加按钮一样。您也可以接通连接到您的电视机上的附加设备。

您可以根据您的电视机的需要设置您的新 Beo4，并且更改附加功能出现的顺序。

请注意，Beo4 内置有所有 Bang & Olufsen 附加视频和音频功能的列表，但只有电视机所支持的功能可以使用，其余的即使出现在 Beo4 显示屏上也不能用。

设置 Beo4

出厂时的 Beo4 已经设置为用于 BeoCenter 6。但是，如果您购买新的 Beo4，您也可以设置为用于您的电视机。

按住待机状态钮

按此即可使用 Beo4 设置功能

同时放开两个按钮。ADD? 出现在显示屏上

重复按此显示 Beo4 上的 CONFIG?

按此以选择配置的类型

重复按此显示 Beo4 上的 VIDEO?

按此以访问视频配置

重复按此显示 Beo4 上的 VIDEO 2*

按此以便保存配置

STORED 出现，表示配置已经保存。自动退出 Beo4 设置功能

*如果您为电视机设置了选项 4，选择“VIDEO 3”。

添加附加的“按钮”

在您添加新功能到 Beo4 列表后，您可以在 Beo4 显示屏调出新“按钮”。

按住待机状态钮

按此即可使用 Beo4 设置功能

同时放开两个按钮。ADD? 出现在显示屏上

按此以调出可添加的?按钮?列表。首个出现在显示屏上的“按钮”会不断的闪现

按此以便在附加“按钮”列表上前后移动

按此以便添加“按钮”并将它放在预设位置上或作为列表上第一个“按钮”，或 ...

... 按此以便将?按钮?插入列表中一个特定位置

ADDED 出现，表示“按钮”已经添加。自动退出 Beo4 设置功能

•			
•			
LIST			ADD?
	ADD?		
LIST			GO
	CONFIG?		
GO			▲ ▼
LIST			GO
	VIDEO?		
GO			
LIST			1-9
	VIDEO 2		
GO			ADDED
	STORED		

移动附加的“按钮”

您可以通过按 LIST 重新安排附加“按钮”的排列顺序。

按住待机状态按钮

按此即可使用 Beo4 设置功能

同时放开两个按钮。ADD? 出现在显示屏上

重复按此显示 Beo4 上的 MOVE?

按此以调出附加“按钮”列表。第一个“按钮”出现在显示屏上

按此以便在附加“按钮”列表上前后移动

按此以便移动所显示的“按钮”并将它作为列表上第一个“按钮”，或 ...

... 按此以便将“按钮”移到列表中的指定位置

MOVED 出现，表示“按钮”已经移动。自动退出 Beo4 设置功能

•

LIST

ADD?

LIST

MOVE?

GO

▲

▼

GO

1-9

MOVED

删除附加的“按钮”

您可以通过按 LIST 删除任何可用的附加“按钮”。

按住待机状态按钮

按此即可使用 Beo4 设置功能

同时放开两个按钮。ADD? 出现在显示屏上

重复按此显示 Beo4 上的 REMOVE?

按此以调出附加“按钮”列表。第一个“按钮”出现在显示屏上

按此以便在附加“按钮”列表上前后移动

按此以便删除所显示的“按钮”

REMOVED 出现，表示“按钮”已经删除。自动退出 Beo4 设置功能

•

LIST

ADD?

LIST

REMOVE?

GO

▲

▼

GO

REMOVED

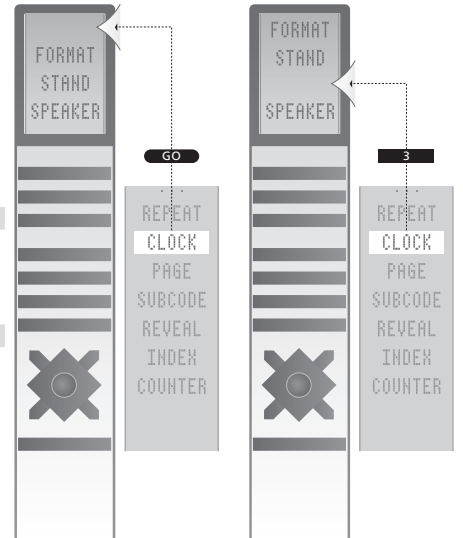

添加附加的“按钮”到 Beo4，可以放在列表第一位或某指定位置。

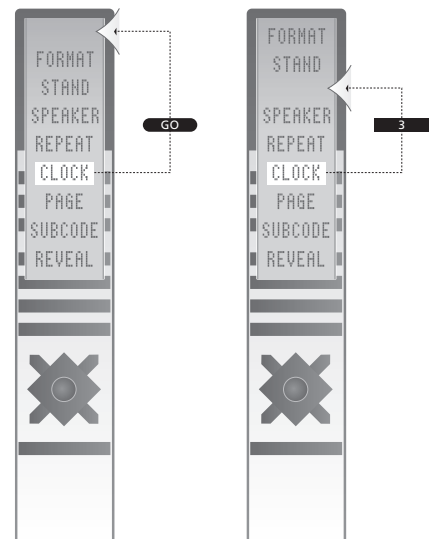

将“按钮”移到列表第一位或某指定位置。

Beo4 遥控器

介绍您的电视机和 Beo4, 《指南》第 4 页
 设置 Beo4, 66
 更改 Beo4 的电池, 《指南》第 18 页
 删除 Beo4 列表上的“按钮”, 67
 更换 Beo4 的电池, 《指南》第 18 页
 使用 Beo4, 《指南》第 4 页
 配置 Beo4, 66
 添加“按钮”到 Beo4 列表, 66
 移动附加的“按钮”, 67
 清洁 Beo4, 《指南》第 18 页

BeoLink

Master Link 插座, 40
 您的电视机在链接房间内, 60
 链接房间的操作, 61
 链接频率, 63

DAB 电台

DAB DRC 菜单, 25
 自动调谐 — 第一次设置您的电视机, 16
 更改收音机显示屏, 33
 删除已调谐的节目, 21
 命名已调谐的节目, 22
 查看所有节目的列表, 《指南》第 14 页
 调节 DAB 天线, 25
 调出电台节目列表, 《指南》第 14 页
 通过自动调谐重新调谐, 26
 调谐新节目, 手动调谐, 24
 调整已调谐的 DAB 节目, 24
 添加新的电视或电台节目, 27
 移动已调谐的节目, 20
 编辑已调谐的节目, 20

Master Link

连接您的音响系统, 56
 使用整合的影音系统, 58
 选项设置, 57
 您的电视机的音响系统, 56

Timer

设置电视机自动开关, 8
 设置时间和日期, 29
 定时播放和定时待机, 8
 查看、编辑或删除 Timer, 9

Wake-up Timer

设置时间和日期, 29
 检查或删除 Wake-up Timer, 7
 输入 Wake-up Timer, 6

文字电视广播

MEMO 页的日常使用, 《指南》第 11 页
 保存最爱的文字电视广播页, 《指南》第 11 页
 基本文字电视广播功能, 《指南》第 10 页

分组

创建分组, 《指南》第 12 页
 选择分组里的节目, 《指南》第 12 页
 移动分组里的节目, 《指南》第 13 页

计算机显示器

在屏幕上调出计算机的影像, 12
 连接计算机, 41
 调整画面, 12

电视节目

自动调谐 — 第一次设置您的电视机, 16
 删除已调谐的节目, 21
 命名已调谐的节目, 22
 选择电视节目, 《指南》第 6 页
 调出电视列表, 《指南》第 6 页
 通过自动调谐重新调谐, 26
 调整已调谐的节目, 23
 添加新的电视节目, 27
 移动已调谐的节目, 21
 编辑已调谐的节目, 20

电视机的位置

设置电视转向的位置, 28
 转动电视机, 《指南》第 7 页

头戴耳机

连接头戴耳机, 39

扬声器

- 更改扬声器平衡或组合，《指南》第 9 页
- 声音调整，31
- 连接扬声器，49
- 设置扬声器距离，50
- 摆放外部扬声器，48

机顶盒

- Set-top Box Controller 菜单，10
- 在链接房间使用机顶盒，11
- 连接机顶盒，43
- 使用机顶盒自备菜单，11
- 通用 Beo4 操作，11

收音机

- 自动调谐 — 第一次设置您的电视机，16
- 收听已调谐的节目，《指南》第 14 页
- 创建电台节目分组，《指南》第 12 页
- 删除已调谐的节目，21
- 命名已调谐的节目，22
- 查看所有电台节目的列表，《指南》第 14 页
- 调出电台节目列表，《指南》第 14 页
- 通过自动调谐重新调谐，26
- 调整已调谐的电台节目，24
- 添加新的电视或电台节目，27
- 移动已调谐的节目，20
- 编辑已调谐的节目，20

字幕

- 文字电视广播字幕，《指南》第 11 页

时钟

- 设置时间和日期，29

声音

- 更改扬声器平衡或组合，《指南》第 9 页
- 更改声音类型或语言，《指南》第 8 页
- 调整声音或静音，《指南》第 8 页
- 调整音量、低音、高音，31

连接

- 天线和电源连接，38
- 用于暂时连接的插座，39
- 头戴耳机，39
- 扬声器，49
- 机顶盒，43
- 连接 — 您的电视机在链接房间内，60
- 注册附加视频设备，46
- 录像机，44
- 相机，39
- 音响系统 — 连接到电视机，56
- 插座板，40
- 链接房间的连接，60
- 解码器，42

画面

- 更改画面格式，《指南》第 9 页
- 删除屏幕上的画面，30
- 调整亮度、颜色或对比度，30

环绕声

- 设置扬声器距离，50
- 声音调整，52
- 连接扬声器，49
- 选择扬声器组合，《指南》第 9 页
- 查看当前扬声器系统的名称，54
- 校准音量，51
- 调整扬声器平衡，13
- 摆放外部扬声器，48

显示和菜单

- 显示的信息和菜单，《指南》第 5 页
- 屏幕菜单，4

相机

- 从摄录机复制到录像带，39
- 连接相机，39

首次设置

- 首次设置步骤，16

语言

- 更改声音类型或语言，《指南》第 8 页
- 首次设置 — 选择菜单语言，16
- 选择菜单语言，32

格式

- 更改画面格式，《指南》第 9 页

调谐

- 自动调谐 — 第一次设置您的电视机，17
- 删除已调谐的节目，21
- 命名已调谐的节目，22
- 通过自动调谐重新调谐，26
- 调整已调谐的节目，23
- 添加新的电台或电视节目，27
- 移动已调谐的节目，21

维护

- 处理您的电视机，36
- 关于屏幕，《指南》第 18 页
- 更换 Beo4 的电池，《指南》第 18 页

维护您的电视机，《指南》第 18 页 **密码**

- 如果您忘了您的密码，《指南》第 17 页
- 启动密码系统，《指南》第 16 页
- 更改或删除密码，《指南》第 16 页
- 使用您的密码，《指南》第 17 页

脚架

- 设置电视转向的位置，28
- 转动电视机，《指南》第 7 页
- 确定中央位置 — 首次设置，18

联系方式

联系 Bang & Olufsen, 《指南》第 19 页

插座板

相机和头戴耳机的插座, 39

插座板, 40

摆放

设置电视转向的位置, 28

设置您的电视机, 36

转动电视机, 《指南》第 7 页

解码器

连接解码器, 42



废弃电子电器设备 (WEEE) 环境保护

欧洲国会和欧盟理事会共同颁布废弃电子电气设备指令。本指令目的在于防治电子电气废弃物，实现这些废弃物的再利用、再循环使用和其它形式的回收，以减少废弃物的处理。为此，本指令将影响到生产商、经销商、消费者。

WEEE 指令要求制造商和最终用户采取不伤害环境的方法丢弃电子电气设备和部件，实现再利用或回收设备和废弃物等所含的材料或能量。

电子电气设备和部件不得与普通家庭垃圾一起丢弃；电子电气设备和部件必须另设途径收集与丢弃

所有必须再利用、再循环使用和其它形式的回收的产品和设备一概印上所示的标志。

您若通过贵国所设的收集体制丢弃电子电气设备，您的举动便是您对保护环境、人类健康、节省和理智的使用天然资源的贡献。收集电子电气设备和废弃物可以防止这些物品可能含有的有害物质污染自然环境

您的 Bang & Olufsen 零售商可以协助您认识贵国的正确电子电气设备丢弃途径。

小型的产品可能不具备图标的标记，在这种情况下，应有的图标将印刷在使用指示、保修证书、产品包装等之上

CE 本产品符合 EEU 指令 89/336 和 73/23 规定的条件。

产品的技术规格、功能与使用如有更改，恕不另行通知。

